

アイソメビュー (1:20)

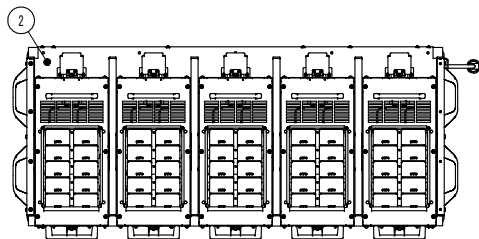

平面

※充電部仕様：ワイヤレス充電器入力：5V 2A  
 ワイヤレス充電器出力：5W  
 6ポートHUB出力：10W x6 (0.6A)  
 消費電力合計：Max600W (6A)  
 ※電源コンセント仕様：AC100V 2極プラグ (接地付) 3m  
 ※安全ブレーカー仕様：AC100V 15A 2P2E (両側保護機能)

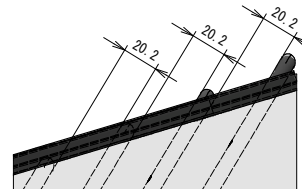

詳細図 B (1:3)

※スマホカバー付き  
 厚みは3mm以内

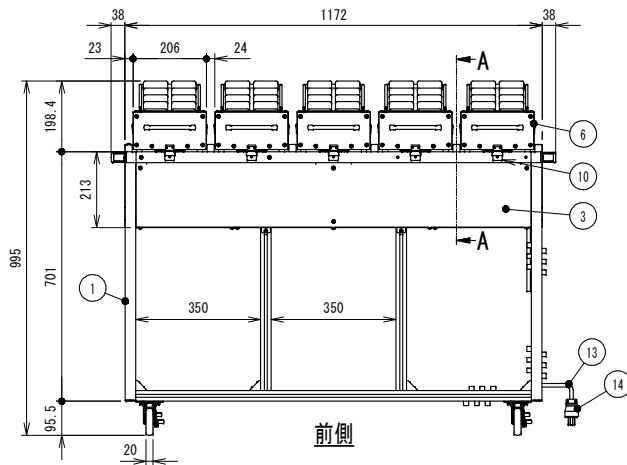

前側

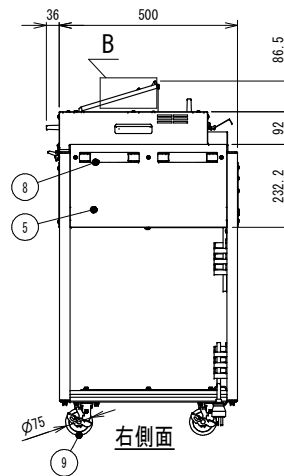

右側面

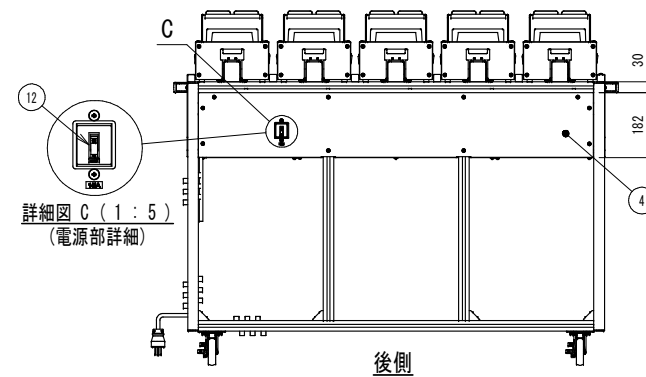

後側

詳細図 C (1:5)  
 (電源部詳細)

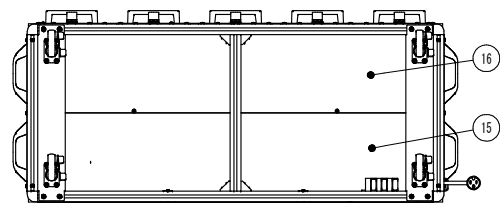

底面

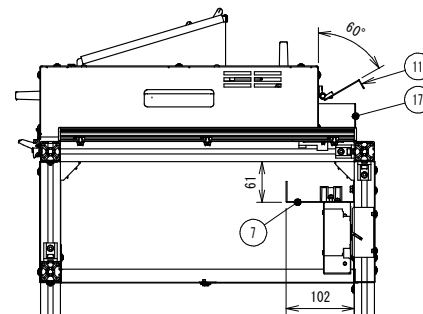

断面図 A-A (1:8)

No.	名称	数量	材料	備考
1	アルミフレーム台	1	アルミニウム	30mm角
2	上面カバー	1	スチール	WHITE
3	フロントカバー	1	スチール	WHITE
4	リヤカバー	1	スチール	WHITE
5	サイドカバー	2	スチール	WHITE
6	ワイヤレス充電10台可搬ユニット	5	スチール他	WHITE
7	配線用レール	1	スチール	WHITE
8	取手	4	樹脂	BLACK
9	キャスター (自在型, Φ75)	4	スチール/エラストマー	静音タイプ/許容荷重 計143kg
10	パッチ錠 (鍵付き)	5	ステンレス	
11	給電プラグカバー	5	スチール	WHITE
12	安全ブレーカ	1	テンパール工業	AC100V 15A 2P2E
13	VCTF3.5sq-3 ケーブル3m	1	-	GRAY
14	5-15 接地付入カプラグ	1	パナソニック	WHITE
15	裏カバーA	1	スチール	WHITE
16	裏カバーB	1	スチール	WHITE
17	マグネットタッパカバー	5	スチール	WHITE

<b>CenterPEER</b>		<small>                 本図についての無断転載・コピーを禁じます。本図の著作権はセンターピア株式会社へ帰属し、全ての内容は日本の著作権法により保護されています。Unauthorized copying and transfer of this drawing is prohibited. This drawing is copyright belong to CenterPEER Co., All content protected by Japanese copyright law. 禁止擅自转载和复印本图及其数字, 其版权均属CenterPEER株式会社, 所有内容受日本著作権法保护。             </small>			出図日 RELEASE DATE 2025/10/09	設計 DESIGNER 相楽	製図 DRAWING 相楽	検査 CHECKER 相楽	承認 APPROVAL -
サイズ SIZE A3	尺度 SCALE 1:15	仕様書番号 SPECIFICATION NO. -	参照部品型式番号 REFERENCE PRODUCT NO. -		項 PAGE -				
色 COLOR 部品構成機参照	マンセル値 MANSSEL NO. / 塗装方法 COATING METHOD 部品構成機参照	仕上 FINISH -	数量/台 QTY -						
重量 MASS 65 kg	板 MATERIAL 部品構成機参照	名称 NAME スマホワイヤレス充電台 (50台用)							
改訂図 新図	相楽 -	相楽 -	2025/12/10 -	構造及び仕様変更 -	図面データ DWG DATA 2D and 3D	型式番号 PRODUCT NO. NEXUS-50	図面番号 DWG NO. G250419	REV. 01	