

※充電部仕様：ワイヤレス充電器入力：5V 2A
 ワイヤレス充電器出力：Max 15W
 6ポートHUB出力：10W x 12(1.2A)
 消費電力合計：120W相当
 ※電源入力定格：1Φ2P(E付) AC100V
 ※入力プラグ仕様：接地2P 15A 125V
 ※保護装置仕様：2極型 AC50/60Hz 250V 15A

No.	名称	数量	材料	備考
1	スマホワイヤレス充電ユニット(10台)	1	スチール他	WHITE, 6.5PB9/1, 粉体塗装
2	受電スタンド	1	スチール他	WHITE, 6.5PB9/1, 粉体塗装

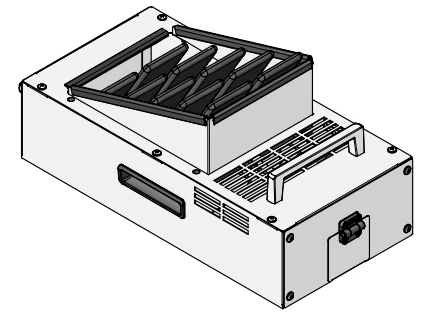
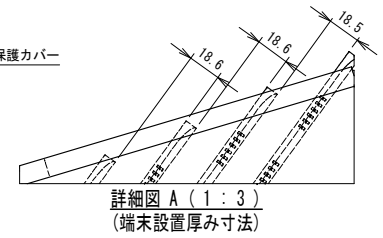
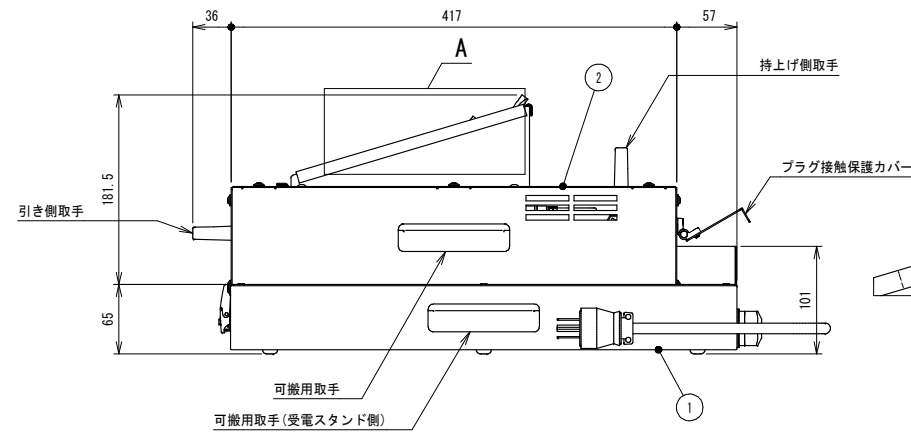
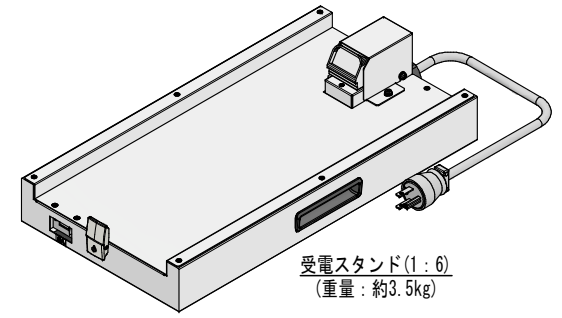
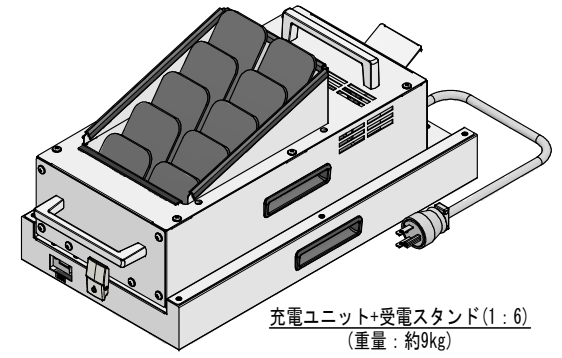
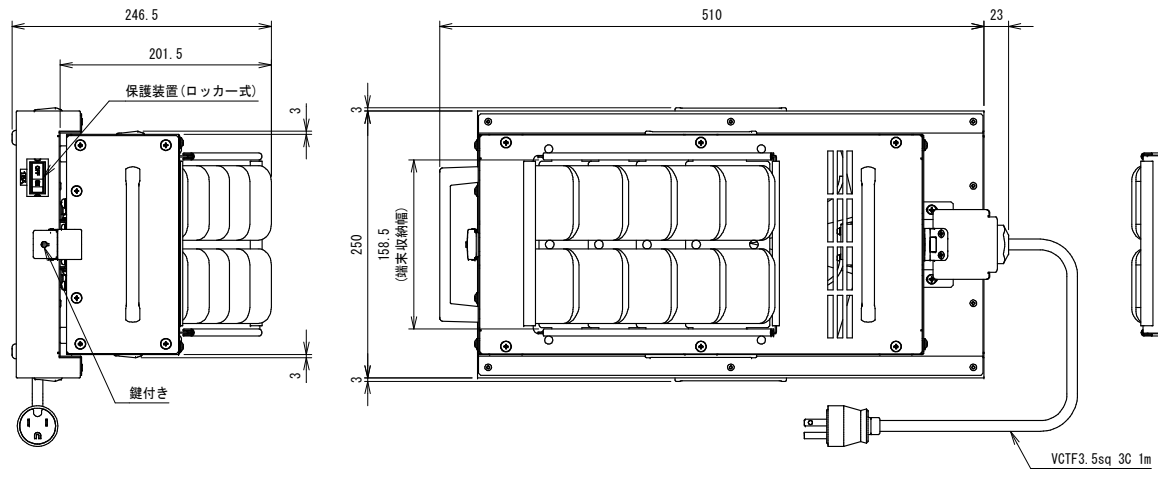

CenterPEER		本図についての無断転載・コピーを禁じます。本図の著作権はセンターピア株式会社へ帰属し、全ての内容は日本の著作権法により保護されています。Unauthorized copying and transfer of this drawing is prohibited. This drawing's copyright belongs to CenterPEER Co., All content protected by Japanese copyright law. 禁止擅自転載和复印本图及其数字,其版权均属CenterPEER有限公司,所有内容受日本著作権法保护。		出図日 RELEASE DATE	2025/11/13	製図 相楽	製図 相楽	検査 相楽	承認 相楽	-
サイズ SIZE	A3	尺度 SCALE	1:5	仕様書番号 SPECIFICATION NO.	-	参照部品型式番号 REFERENCE PRODUCT NO.	-	項 PAGE	-	
色 COLOR	白	マンセル値 MANSEL NO. / 塗装方法 COATING METHOD	-	仕上げ FINISH	-	数量/台 QTY	-	-	-	
部品構成機参照	-	部品構成機参照	-	部品構成機参照	-	-	-	-	-	
重量 MASS	-	材料 MATERIAL	-	名称 NAME	スマホワイヤレス充電台セット	-	-	-	-	
改訂図	相楽	相楽	2026/03/25	一部部品変更	-	-	-	-	-	
改訂図	相楽	相楽	2025/12/02	構造及び使用部品変更	-	-	-	-	-	
新図	-	-	-	-	-	-	-	-	-	
図面データ DWG DATA	2D and 3D	型式番号 PRODUCT NO.	NEXUS-10-PRS-SET		図面番号 DWG NO.	G250457	REV.	02	6	
製図 相楽	製図 相楽	検査 相楽	検査 相楽	検査 相楽	承認 相楽	承認 相楽	承認 相楽	承認 相楽	Inventor Ver. 120322	