

詳細図 C (1:10)

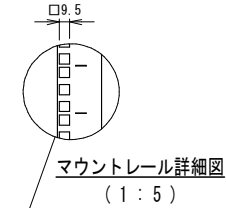

No.	名称	数量	材料	備考
1	パンチング扉(2分割仕様)	4	スチール	IVORY, 0.5Y8/0.7, 粉体塗装
2	ブラケット側板	2	スチール	IVORY, 0.5Y8/0.7, 粉体塗装
3	マウントレール(ケージ仕様)	8	スチール	IVORY, 0.5Y8/0.7
4	仕切り板	1	スチール	IVORY, 0.5Y8/0.7, 粉体塗装
5	ケーブルダクト(1系統)	2	スチール	IVORY, 0.5Y8/0.7, 粉体塗装
6	パンチング天板	1	スチール	IVORY, 0.5Y8/0.7, 粉体塗装
7	ケーブル孔カバー	1	スチール	IVORY, 0.5Y8/0.7, 粉体塗装
8	ボトムカバーガイド	2	スチール	IVORY, 0.5Y8/0.7, 粉体塗装
9	スリット付ボトムカバー	1	スチール	IVORY, 0.5Y8/0.7, 粉体塗装
10	入線孔付ボトムカバー(巾着付き)	1	スチール, 難燃布	IVORY, 0.5Y8/0.7, 粉体塗装

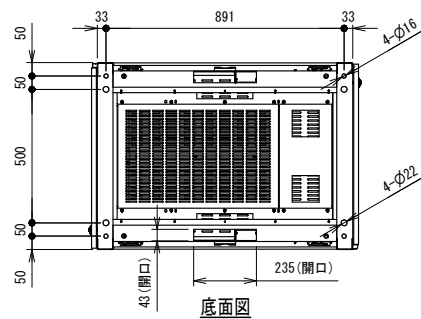
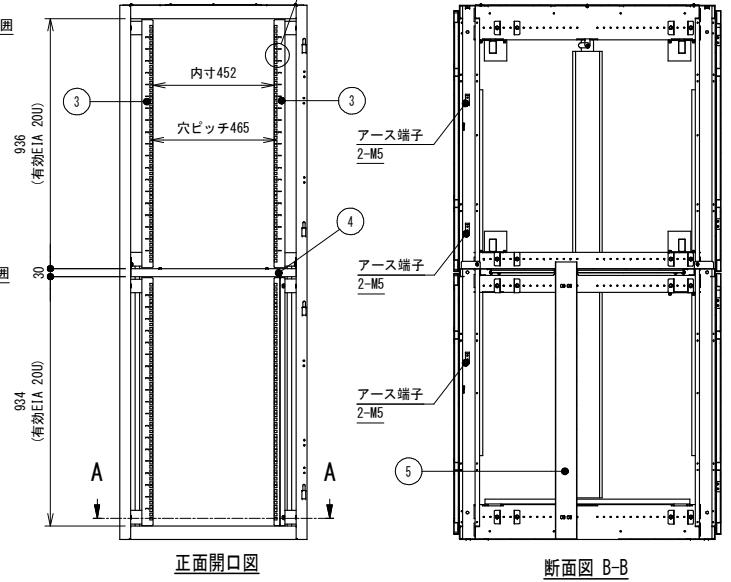
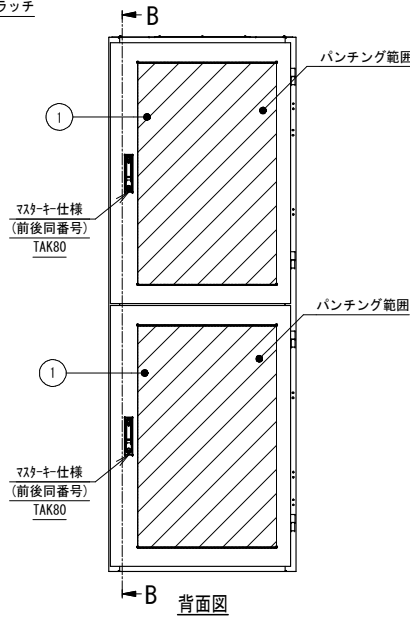
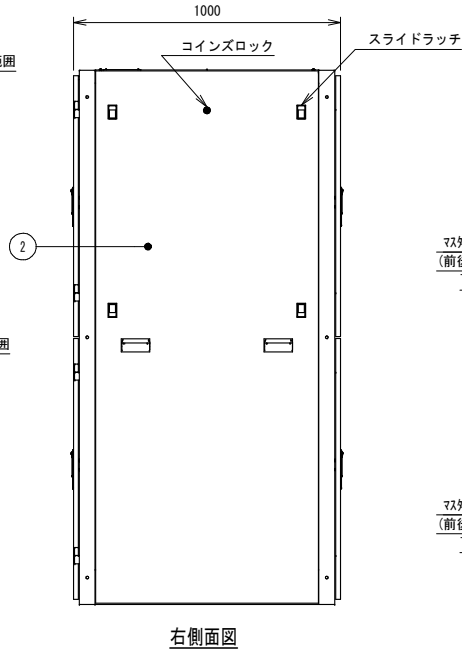
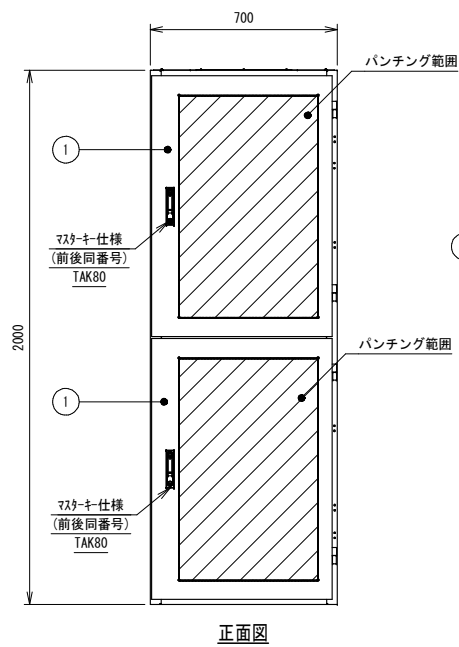

CenterPEER		本図についての無断転載・コピーを禁じます。本図の著作権はセンターピーア株式会社に帰属し、全ての内容は日本の著作権法により保護されています。Unauthorized copying and transfer of this drawing is prohibited. This drawing's copyright belongs to CenterPEER Co., All content protected by Japanese copyright law. 禁止擅自複製和复印本图及其数字、其版权均归CenterPEER有限公司, 所有内容受日本著作权法保护。		出図日 RELEASE DATE	2018/03/22	製図 製図者 DRAWN	林 林 相楽	検査 検査者 CHECKED	-
サイズ SIZE	A3	尺度 SCALE	1:20	仕様番号 SPECIFICATION NO.		参照部品型式番号 REFERENCE PRODUCT NO.		項 PAGE	(1/1)
色 COLOR		マンセル値 MANSSEL NO. / 塗装方法 COATING METHOD		仕上 FINISH		数量/台 QTY			
部品構成機参照									
重量 MASS	150 kg	材料 MATERIAL		名称 NAME					
版	00	新図		部品構成機参照		ラック外觀図(2分割仕様)			
図面データ DWG. DATA	2D and 3D	図面番号 PRODUCT NO.	HW2001070-6HH47CWA	図面番号 DWG. NO.	G180431	REV.	00		