

総合商品カタログ

かかわる人の想いを、「カタチ」に。

For wonderful future



/ お問い合わせ先 Contact

センターピア株式会社

〒103-0023

東京都中央区日本橋本町 1-2-6

日本橋本町スクエア 2 階

MAIL

contact@centerpeer.com

TEL

03-6821-3052

FAX

03-6821-3053



<https://www.centerpeer.com/>

CenterPEER 製品カタログ

はじめに

いつもご愛顧頂きありがとうございます。
この度、CenterPEER製品カタログを刊行させて頂きました。

弊社は2003年に創業して以来、19インチラック専門メーカーとして躍進を続けて参りました。

その中でお客様のご要望にお応えし、製作を行ってきた特注製品は10,000件を超えています。

その中で我々は新たなステージへと到達し、現在は19インチラックのみならずネットワーク機器の遠隔自動復旧装置、可搬式のリチウムイオンバッテリーと新たな領域へと踏み出しております。

現在は弊社標準品のみの掲載となりますが、順次特注製品も追加させていただく予定でございます。

今後ともぜひ弊社のこれからの躍進にご期待ください。

納期について

下記の在庫区分にて生産させて頂いております。
在庫品、受注生産品、共にご要望の際には弊社営業もしくはHPよりお問い合わせください。

在庫区分

- 標準品：15:00までのご発注でその日から4営業日で発送。
15:00以降のご発注で翌日より4営業日にて発送。
- ★ 受注生産品：製品により納期が異なります。ご連絡ください

※～10setまでのご注文に限ります。

それ以上の数量をご用命の場合にはお問い合わせください

送料について

混載・チャーター、配送場所によって異なります。
ご要望の際には車上渡し、指定場所渡し、現地設置工事までお受けいたします。
お気軽にご相談ください ※指定場所渡し・設置をご希望の場合には料金変動します。
また、各種情報が必要となります

耐震試験について

弊社では試験場による耐震試験を実施しております。
カタログに記載の耐震強度については代表品番による耐震試験を実施し、合格した実績のみ記載しております。

価格について

昨今の情勢の影響もあり、価格は非掲載とさせて頂いております。
ご要望の際には弊社営業担当もしくはHPよりお問い合わせください。

CPHシリーズ



※写真の製品は
特殊仕様となります

耐震荷重1,000kg

CP標準シリーズ

CenterPEER標準ラックシリーズ
耐震荷重1,000kgと
豊富なラインナップを誇る
使いやすい製品

高開口率の六角パンチング扉
熱対策を施したフィン扉に対応

耐震性能

1,000kg搭載
阪神淡路(神戸波)/400gal
阪神淡路(神戸波)/818gal
阪神淡路(神戸波)/1,000gal(元波増幅)

扉

高開口パンチング扉



フィン扉



アクリル



パンチング



マウント

ケージナット



M5



シルク印刷無し



シルク印刷有り



天板

ファン



スリット



ブランク

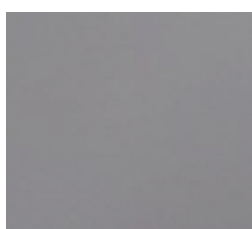

鍵

鍵付き



※別途入線孔がございます

標準色

アイボリー

黒

その他

ウイスカフリー

在庫 区分	型番	名称	マウントピッチ 可動域	外形寸法(mm)			U数	耐荷重 (kg)	標準色
				高さH	幅W	奥行D			
★	CPH120A090	CPHラック	135~630	1200	600	900	23	1000	アイボリー/ブラック
★	CPH120B090	〃	〃	〃	700	〃	〃	〃	〃
★	CPH120C090	〃	〃	〃	800	〃	〃	〃	〃
★	CPH120A100	〃	135~730	〃	600	1000	〃	〃	〃
★	CPH120B100	〃	〃	〃	700	〃	〃	〃	〃
★	CPH120C100	〃	〃	〃	800	〃	〃	〃	〃
★	CPH120A110	〃	135~830	〃	600	1100	〃	〃	〃
★	CPH120B110	〃	〃	〃	700	〃	〃	〃	〃
★	CPH120C110	〃	〃	〃	800	〃	〃	〃	〃
★	CPH120A120	〃	135~930	〃	600	1200	〃	〃	〃
★	CPH120B120	〃	〃	〃	700	〃	〃	〃	〃
★	CPH120C120	〃	〃	〃	800	〃	〃	〃	〃
★	CPH140A090	〃	135~630	1400	600	900	27	〃	〃
★	CPH140B090	〃	〃	〃	700	〃	〃	〃	〃
★	CPH140C090	〃	〃	〃	800	〃	〃	〃	〃
★	CPH140A100	〃	135~730	〃	600	1000	〃	〃	〃
★	CPH140B100	〃	〃	〃	700	〃	〃	〃	〃
★	CPH140C100	〃	〃	〃	800	〃	〃	〃	〃
★	CPH140A110	〃	135~830	〃	600	1100	〃	〃	〃
★	CPH140B110	〃	〃	〃	700	〃	〃	〃	〃
★	CPH140C110	〃	〃	〃	800	〃	〃	〃	〃
★	CPH140A120	〃	135~930	〃	600	1200	〃	〃	〃
★	CPH140B120	〃	〃	〃	700	〃	〃	〃	〃
★	CPH140C120	〃	〃	〃	800	〃	〃	〃	〃

在庫 区分	型番	名称	マウントピッチ 可動域	外形寸法(mm)			U数	耐荷重 (kg)	標準色
				高さH	幅W	奥行D			
★	CPH160A090	CPHラック	135~630	1600	600	900	33	1000	アイボリー/ブラック
★	CPH160B090	〃	〃	〃	700	〃	〃	〃	〃
★	CPH160C090	〃	〃	〃	800	〃	〃	〃	〃
★	CPH160A100	〃	135~730	〃	600	1000	〃	〃	〃
★	CPH160B100	〃	〃	〃	700	〃	〃	〃	〃
★	CPH160C100	〃	〃	〃	800	〃	〃	〃	〃
★	CPH160A110	〃	135~830	〃	600	1100	〃	〃	〃
★	CPH160B110	〃	〃	〃	700	〃	〃	〃	〃
★	CPH160C110	〃	〃	〃	800	〃	〃	〃	〃
★	CPH160A120	〃	135~930	〃	600	1200	〃	〃	〃
★	CPH160B120	〃	〃	〃	700	〃	〃	〃	〃
★	CPH160C120	〃	〃	〃	800	〃	〃	〃	〃
★	CPH180A090	〃	135~630	1800	600	900	38	〃	〃
★	CPH180B090	〃	〃	〃	700	〃	〃	〃	〃
★	CPH180C090	〃	〃	〃	800	〃	〃	〃	〃
★	CPH180A100	〃	135~730	〃	600	1000	〃	〃	〃
★	CPH180B100	〃	〃	〃	700	〃	〃	〃	〃
★	CPH180C100	〃	〃	〃	800	〃	〃	〃	〃
★	CPH180A110	〃	135~830	〃	600	1100	〃	〃	〃
★	CPH180B110	〃	〃	〃	700	〃	〃	〃	〃
★	CPH180C110	〃	〃	〃	800	〃	〃	〃	〃
★	CPH180A120	〃	135~930	〃	600	1200	〃	〃	〃
★	CPH180B120	〃	〃	〃	700	〃	〃	〃	〃
★	CPH180C120	〃	〃	〃	800	〃	〃	〃	〃
★	CPH200900600	〃	135~630	2000	600	900	42	〃	〃
★	CPH200900700	〃	〃	〃	700	〃	〃	〃	〃
★	CPH200900800	〃	〃	〃	800	〃	〃	〃	〃
★	CPH200100600	〃	135~730	〃	600	1000	〃	〃	〃
★	CPH200100700	〃	〃	〃	700	〃	〃	〃	〃
★	CPH200100800	〃	〃	〃	800	〃	〃	〃	〃
★	CPH200110600	〃	135~830	〃	600	1100	〃	〃	〃
★	CPH200110700	〃	〃	〃	700	〃	〃	〃	〃
★	CPH200110800	〃	〃	〃	800	〃	〃	〃	〃
★	CPH200120600	〃	135~930	〃	600	1200	〃	〃	〃
★	CPH200120700	〃	〃	〃	700	〃	〃	〃	〃
★	CPH200120800	〃	〃	〃	800	〃	〃	〃	〃
★	CPH220900600	〃	135~630	2200	600	900	47	〃	〃
★	CPH220900700	〃	〃	〃	700	〃	〃	〃	〃
★	CPH220900800	〃	〃	〃	800	〃	〃	〃	〃
★	CPH220100600	〃	135~730	〃	600	1000	〃	〃	〃
★	CPH220100700	〃	〃	〃	700	〃	〃	〃	〃
★	CPH220100800	〃	〃	〃	800	〃	〃	〃	〃
★	CPH220110600	〃	135~830	〃	600	1100	〃	〃	〃
★	CPH220110700	〃	〃	〃	700	〃	〃	〃	〃
★	CPH220110800	〃	〃	〃	800	〃	〃	〃	〃
★	CPH220120600	〃	135~930	〃	600	1200	〃	〃	〃
★	CPH220120700	〃	〃	〃	700	〃	〃	〃	〃
★	CPH220120800	〃	〃	〃	800	〃	〃	〃	〃

Mシリーズ



狭い場所でも設置可能な小型ラック

高さ制限のある場所や少ない搭載物へのニーズをおさえたシリーズ
小さいながら頑丈性も備えています

扉

ブランク

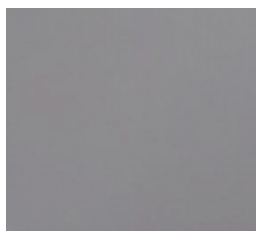

パンチング



鍵

鍵付き



標準色

アイボリー

黒

その他

ウイスカフリー

マウント

ケージナット



M5

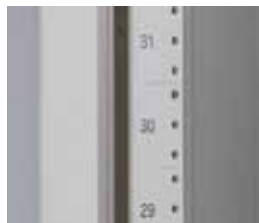

シルク印刷無し



シルク印刷有り



在庫区分	型番	名称	マウントピッチ 可動域	外形寸法(mm)			U数	標準色
				高さH	幅W	奥行D		
★	M070B070	Mラック	135~550	700	700	700	14	アイボリー/ブラック
★	M070B080	〃	135~650	〃	〃	800	〃	〃
★	M070B090	〃	135~750	〃	〃	900	〃	〃
★	M070B100	〃	135~850	〃	〃	1000	〃	〃
★	M070B110	〃	135~950	〃	〃	1100	〃	〃
★	M080B070	〃	135~550	800	〃	700	16	〃
★	M080B080	〃	135~650	〃	〃	800	〃	〃
★	M080B090	〃	135~750	〃	〃	900	〃	〃
★	M080B100	〃	135~850	〃	〃	1000	〃	〃
★	M080B110	〃	135~950	〃	〃	1100	〃	〃
★	M090B070	〃	135~550	900	〃	700	18	〃
★	M090B080	〃	135~650	〃	〃	800	〃	〃
★	M090B090	〃	135~750	〃	〃	900	〃	〃
★	M090B100	〃	135~850	〃	〃	1000	〃	〃
★	M090B110	〃	135~950	〃	〃	1100	〃	〃
★	M100B070	〃	135~550	1000	〃	700	20	〃
★	M100B080	〃	135~650	〃	〃	800	〃	〃
★	M100B090	〃	135~750	〃	〃	900	〃	〃
★	M100B100	〃	135~850	〃	〃	1000	〃	〃
★	M100B110	〃	135~950	〃	〃	1100	〃	〃

※上記以外のサイズも製作可能です。お気軽にご連絡ください

▶ 前面

▶ 側面

▶ 背面

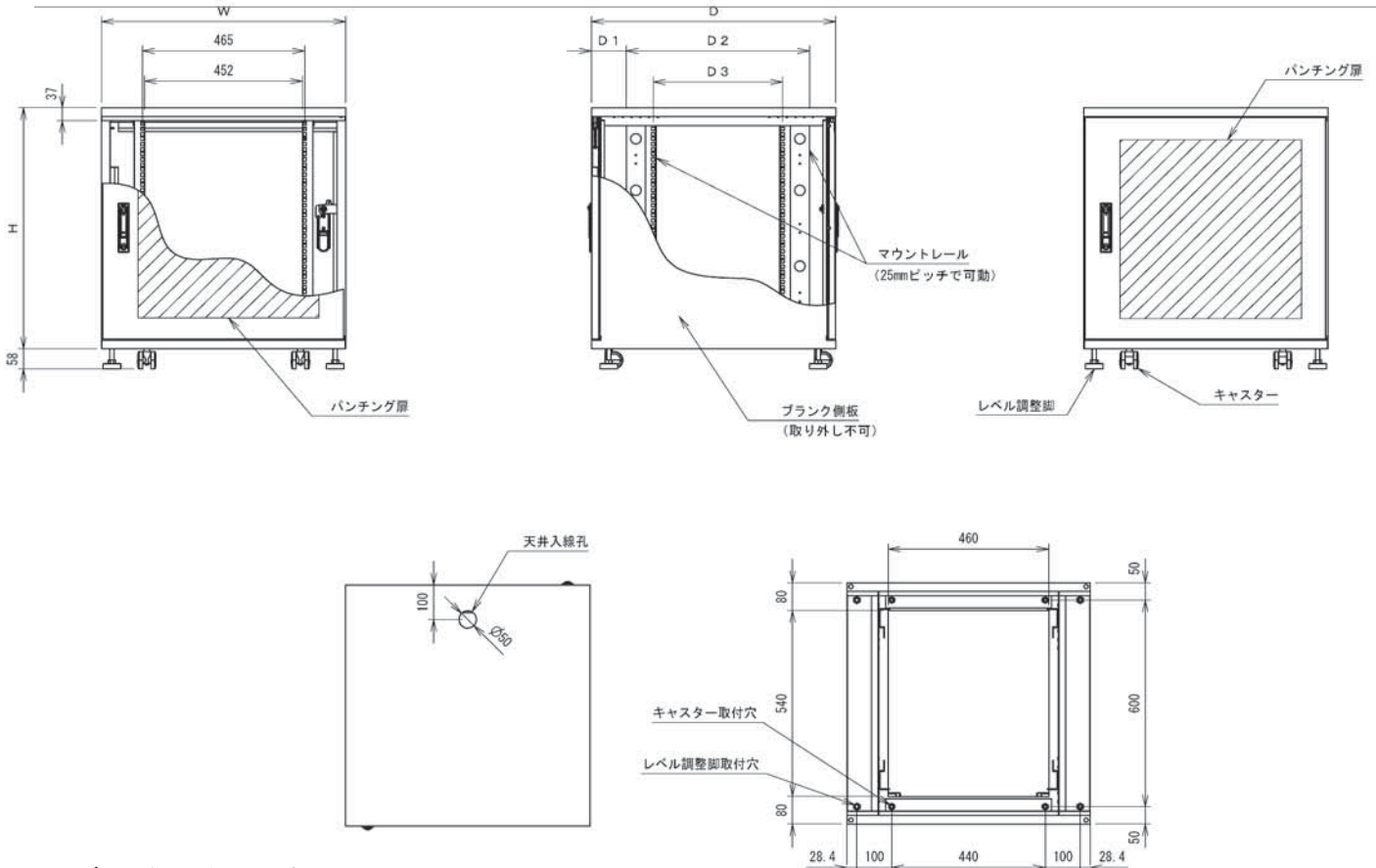

※サイズの1例になります

LKシリーズ

耐震荷重400kgの リーズナブルなシリーズ

耐震荷重400kgのシリーズ
リーズナブルで
お求めやすいシリーズとなっております

扉

高開口パンチング扉



フィン扉



アクリル



パンチング



※別途入線孔がございます

天板

ファン



スリット



マウント

ケージナット

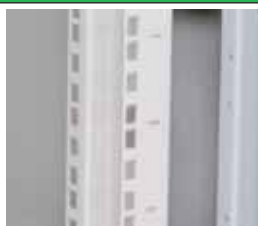

M5



シルク印刷無し



シルク印刷有り



耐震性能

400kg搭載
阪神淡路(神戸波)/1,000gal

鍵

鍵付き



標準色

アイボリー

黒

その他

ウイスカフリー

在庫 区分	型番	名称	マウントピッチ 可動域	外形寸法(mm)			U数	耐荷重 (kg)	標準色
				高さH	幅W	奥行D			
★	LK18A085	LKラック	135~580	1800	595	850	38	400	アイボリー/ブラック
★	LK18B085	〃	〃	〃	695	〃	〃	〃	〃
★	LK18C085	〃	〃	〃	795	〃	〃	〃	〃
★	LK18A090	〃	135~630	〃	595	900	〃	〃	〃
★	LK18B090	〃	〃	〃	695	〃	〃	〃	〃
★	LK18C090	〃	〃	〃	795	〃	〃	〃	〃
★	LK18A100	〃	135~730	〃	595	1000	〃	〃	〃
★	LK18B100	〃	〃	〃	695	〃	〃	〃	〃
★	LK18C100	〃	〃	〃	795	〃	〃	〃	〃
★	LK18A110	〃	135~830	〃	595	1100	〃	〃	〃
★	LK18B110	〃	〃	〃	695	〃	〃	〃	〃
★	LK18C110	〃	〃	〃	795	〃	〃	〃	〃
★	LK18A120	〃	135~930	〃	595	1200	〃	〃	〃
★	LK18B120	〃	〃	〃	695	〃	〃	〃	〃
★	LK18C120	〃	〃	〃	795	〃	〃	〃	〃
★	LK20A085	〃	135~580	2000	595	850	42	〃	〃
★	LK20B085	〃	〃	〃	695	〃	〃	〃	〃
★	LK20C085	〃	〃	〃	795	〃	〃	〃	〃
★	LK20A090	〃	135~630	〃	595	900	〃	〃	〃
★	LK20B090	〃	〃	〃	695	〃	〃	〃	〃
★	LK20C090	〃	〃	〃	795	〃	〃	〃	〃
★	LK20A100	〃	135~730	〃	595	1000	〃	〃	〃
★	LK20B100	〃	〃	〃	695	〃	〃	〃	〃
★	LK20C100	〃	〃	〃	795	〃	〃	〃	〃
★	LK20A110	〃	135~830	〃	595	1100	〃	〃	〃
★	LK20B110	〃	〃	〃	695	〃	〃	〃	〃
★	LK20C110	〃	〃	〃	795	〃	〃	〃	〃
★	LK20A120	〃	135~930	〃	595	1200	〃	〃	〃
★	LK20B120	〃	〃	〃	695	〃	〃	〃	〃
★	LK20C120	〃	〃	〃	795	〃	〃	〃	〃
★	LK22A085	〃	135~580	2200	595	850	47	〃	〃
★	LK22B085	〃	〃	〃	695	〃	〃	〃	〃
★	LK22C085	〃	〃	〃	795	〃	〃	〃	〃
★	LK22A090	〃	135~630	〃	595	900	〃	〃	〃
★	LK22B090	〃	〃	〃	695	〃	〃	〃	〃
★	LK22C090	〃	〃	〃	795	〃	〃	〃	〃
★	LK22A100	〃	135~730	〃	595	1000	〃	〃	〃
★	LK22B100	〃	〃	〃	695	〃	〃	〃	〃
★	LK22C100	〃	〃	〃	795	〃	〃	〃	〃
★	LK22A110	〃	135~830	〃	595	1100	〃	〃	〃
★	LK22B110	〃	〃	〃	695	〃	〃	〃	〃
★	LK22C110	〃	〃	〃	795	〃	〃	〃	〃
★	LK22A120	〃	135~930	〃	595	1200	〃	〃	〃
★	LK22B120	〃	〃	〃	695	〃	〃	〃	〃
★	LK22C120	〃	〃	〃	795	〃	〃	〃	〃



PSA1-530B



取付例



搭載機器を支えるL型アングル

耐荷重は50kg~150kg
マウントピッチは330mm~980mm
まで取り揃えております



外観図

在庫 区分	型番	名称	マウントピッチ (mm)	外形寸法(mm)			重量 (kg/本)	耐荷重 (kg)	適合棚板(ブラック)	適合棚板(スリット)	標準色
				高さH	幅W	奥行D					
★	PSA1-330N1	サポートアングル(中量)	330	43	70	270	0.5	50	PTB1-310	PTS1-310	ブラック
★	PSA1-355N1	"	355	"	"	295	0.6	"	PTB1-310	PTS1-310	"
★	PSA1-380N1	"	380	"	"	320	0.6	"	PTB1-310/410	PTS1-310/410	"
★	PSA1-405N1	"	405	"	"	345	0.7	"	PTB1-310/410	PTS1-310/410	"
★	PSA1-430N1	"	430	"	"	370	0.7	"	PTB1-410	PTS1-410	"
★	PSA1-455N1	"	455	"	"	395	0.8	"	PTB1-410	PTS1-410	"
★	PSA1-480N1	"	480	"	"	420	0.8	"	PTB1-410/510	PTS1-410/510	"
★	PSA1-505N1	"	505	"	"	445	0.8	"	PTB1-410/510	PTS1-410/510	"
○	PSA1-530N1	"	530	"	"	470	0.9	"	PTB1-510	PTS1-510	"
★	PSA1-555N1	"	555	"	"	495	0.9	"	PTB1-510	PTS1-510	"
★	PSA1-580N1	"	580	"	"	520	1.0	"	PTB1-510/610	PTS1-510/610	"
★	PSA1-605N1	"	605	"	"	545	1.0	"	PTB1-510/610	PTS1-510/610	"
○	PSA1-630N1	"	630	"	"	570	1.1	"	PTB1-610	PTS1-610	"
★	PSA1-655N1	"	655	"	"	595	1.1	"	PTB1-610	PTS1-610	"
★	PSA1-680N1	"	680	"	"	620	1.2	"	PTB1-610/710	PTS1-610/710	"
★	PSA1-705N1	"	705	"	"	645	1.2	"	PTB1-610/710	PTS1-610/710	"
○	PSA1-730N1	"	730	"	"	670	1.3	"	PTB1-710	PTS1-710	"
★	PSA1-755N1	"	755	"	"	695	1.3	"	PTB1-710	PTS1-710	"
★	PSA1-780N1	"	780	"	"	720	1.4	"	PTB1-710/810	PTS1-710/810	"
★	PSA1-805N1	"	805	"	"	745	1.4	"	PTB1-710/810	PTS1-710/810	"
★	PSA1-830N1	"	830	"	"	770	1.5	"	PTB1-810	PTS1-810	"
★	PSA1-855N1	"	855	"	"	795	1.5	"	PTB1-810	PTS1-810	"
★	PSA1-880N1	"	880	"	"	820	1.6	"	PTB1-810/910	PTS1-810/910	"
★	PSA1-905N1	"	905	"	"	845	1.6	"	PTB1-810/910	PTS1-810/910	"
★	PSA1-930N1	"	930	"	"	870	1.7	"	PTB1-910	PTS1-910	"
★	PSA1-955N1	"	955	"	"	895	1.7	"	PTB1-910	PTS1-910	"
★	PSA1-980N1	"	980	"	"	920	1.8	"	PTB1-910	PTS1-910	"

★	PSA2-330N1	サポ-トアングル(重量)	330	43	70	270	0.5	100	PTB2-310	PTS2-310	ブラック
★	PSA2-355N1	"	355	"	"	295	0.6	"	PTB2-310	PTS2-310	"
★	PSA2-380N1	"	380	"	"	320	0.6	"	PTB2-310/410	PTS2-310/410	"
★	PSA2-405N1	"	405	"	"	345	0.7	"	PTB2-310/410	PTS2-310/410	"
★	PSA2-430N1	"	430	"	"	370	0.7	"	PTB2-410	PTS2-410	"
★	PSA2-455N1	"	455	"	"	395	0.8	"	PTB2-410	PTS2-410	"
★	PSA2-480N1	"	480	"	"	420	0.8	"	PTB2-410/510	PTS2-410/510	"
★	PSA2-505N1	"	505	"	"	445	0.8	"	PTB2-410/510	PTS2-410/510	"
○	PSA2-530N1	"	530	"	"	470	0.9	"	PTB2-510	PTS2-510	"
★	PSA2-555N1	"	555	"	"	495	0.9	"	PTB2-510	PTS2-510	"
★	PSA2-580N1	"	580	"	"	520	1.0	"	PTB2-510/610	PTS2-510/610	"
★	PSA2-605N1	"	605	"	"	545	1.0	"	PTB2-510/610	PTS2-510/610	"
★	PSA2-630N1	"	630	"	"	570	1.1	"	PTB2-610	PTS2-610	"
★	PSA2-655N1	"	655	"	"	595	1.1	"	PTB2-610	PTS2-610	"
★	PSA2-680N1	"	680	"	"	620	1.2	"	PTB2-610/710	PTS2-610/710	"
★	PSA2-705N1	"	705	"	"	645	1.2	"	PTB2-610/710	PTS2-610/710	"
○	PSA2-730N1	"	730	"	"	670	1.3	"	PTB2-710	PTS2-710	"
★	PSA2-755N1	"	755	"	"	695	1.3	"	PTB2-710	PTS2-710	"
★	PSA2-780N1	"	780	"	"	720	1.4	"	PTB2-710/810	PTS2-710/810	"
★	PSA2-805N1	"	805	"	"	745	1.4	"	PTB2-710/810	PTS2-710/810	"
★	PSA2-830N1	"	830	"	"	770	1.5	"	PTB2-810	PTS2-810	"
★	PSA2-855N1	"	855	"	"	795	1.5	"	PTB2-810	PTS2-810	"
★	PSA2-880N1	"	880	"	"	820	1.6	"	PTB2-810/910	PTS2-810/910	"
★	PSA2-905N1	"	905	"	"	845	1.6	"	PTB2-810/910	PTS2-810/910	"
★	PSA2-930N1	"	930	"	"	870	1.7	"	PTB2-910	PTS2-910	"
★	PSA2-955N1	"	955	"	"	895	1.7	"	PTB2-910	PTS2-910	"
★	PSA2-980N1	"	980	"	"	920	1.8	"	PTB2-910	PTS2-910	"
★	PSA3-330N1	サポ-トアングル(特重量)	330	43	70	270	0.6	150	PTB3-310	PTS3-310	ブラック
★	PSA3-355N1	"	355	"	"	295	0.7	"	PTB3-310	PTS3-310	"
★	PSA3-380N1	"	380	"	"	320	0.7	"	PTB3-310/410	PTS3-310/410	"
★	PSA3-405N1	"	405	"	"	345	0.8	"	PTB3-310/410	PTS3-310/410	"
★	PSA3-430N1	"	430	"	"	370	0.8	"	PTB3-410	PTS3-410	"
★	PSA3-455N1	"	455	"	"	395	0.9	"	PTB3-410	PTS3-410	"
★	PSA3-480N1	"	480	"	"	420	0.9	"	PTB3-410/510	PTS3-410/510	"
★	PSA3-505N1	"	505	"	"	445	1.0	"	PTB3-410/510	PTS3-410/510	"
★	PSA3-530N1	"	530	"	"	470	1.0	"	PTB3-510	PTS3-510	"
★	PSA3-555N1	"	555	"	"	495	1.1	"	PTB3-510	PTS3-510	"
★	PSA3-580N1	"	580	"	"	520	1.1	"	PTB3-510/610	PTS3-510/610	"
★	PSA3-605N1	"	605	"	"	545	1.2	"	PTB3-510/610	PTS3-510/610	"
★	PSA3-630N1	"	630	"	"	570	1.2	"	PTB3-610	PTS3-610	"
★	PSA3-655N1	"	655	"	"	595	1.3	"	PTB3-610	PTS3-610	"
★	PSA3-680N1	"	680	"	"	620	1.3	"	PTB3-610/710	PTS3-610/710	"
★	PSA3-705N1	"	705	"	"	645	1.4	"	PTB3-610/710	PTS3-610/710	"
★	PSA3-730N1	"	730	"	"	670	1.4	"	PTB3-710	PTS3-710	"
★	PSA3-755N1	"	755	"	"	695	1.5	"	PTB3-710	PTS3-710	"
★	PSA3-780N1	"	780	"	"	720	1.6	"	PTB3-710/810	PTS3-710/810	"
★	PSA3-805N1	"	805	"	"	745	1.6	"	PTB3-710/810	PTS3-710/810	"
★	PSA3-830N1	"	830	"	"	770	1.7	"	PTB3-810	PTS3-810	"
★	PSA3-855N1	"	855	"	"	795	1.7	"	PTB3-810	PTS3-810	"
★	PSA3-880N1	"	880	"	"	820	1.8	"	PTB3-810/910	PTS3-810/910	"
★	PSA3-905N1	"	905	"	"	845	1.8	"	PTB3-810/910	PTS3-810/910	"
★	PSA3-930N1	"	930	"	"	870	1.9	"	PTB3-910	PTS3-910	"
★	PSA3-955N1	"	955	"	"	895	1.9	"	PTB3-910	PTS3-910	"
★	PSA3-980N1	"	980	"	"	920	2.0	"	PTB3-910	PTS3-910	"

※掲載以外の細かな寸法調整・色変更も対応致します。ご相談ください

※2本一組での販売になります

伸縮L型アンクル

対応
ラック

汎用



LAM-K

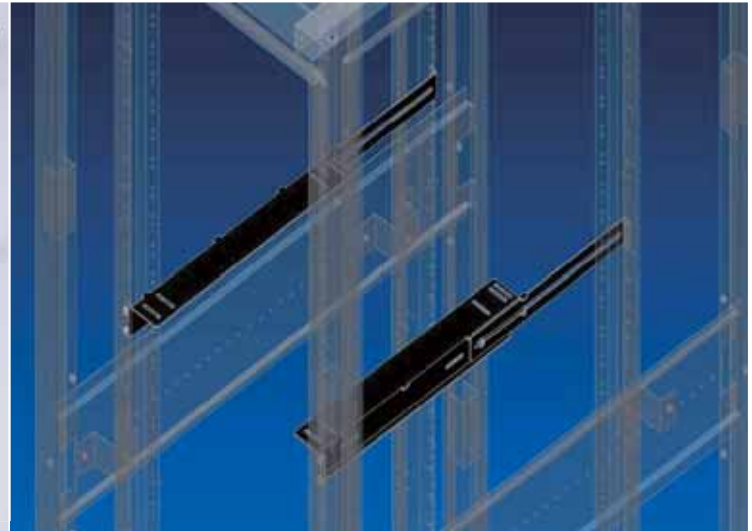

取付例

どんなラックにも搭載できるようにL型アンクルに伸縮機能を追加しました
耐荷重は40kgと100kg
マウントピッチは500mm～850mmまで対応可能です

在庫区分	型番	名称	マウントピッチ可動域 (mm)	外形寸法(mm)			重量 (kg/本)	耐荷重 (kg)	適合棚板	標準色
				高さH	幅W	奥行D				
○	LAM-K	伸縮L型アンクル MP500-850(耐荷重40kg)黒	500～850	43	60	-	2.5	40	-	ブラック
★	LAM-K3	伸縮L型アンクル MP500-850(耐荷重100kg)黒	500～850	43	60	-	3.3	100	T12S1-G12	ブラック

※2本一組での販売になります

ヴァリアブルシェルフ

対応
ラック

汎用



取付例

どんなラックにも搭載できるように棚板に伸縮機能を追加しました
耐荷重は30kgと50kg
マウントピッチは530mm～850mmまで対応可能です

在庫区分	型番	名称	マウントピッチ可動域 (mm)	外形寸法(mm)			重量 (kg/本)	耐荷重 (kg)	標準色
				高さH	幅W	奥行D			
★	CM-476-TYPE-2	ヴァリアブルシェルフ(TYPE-2)	530～850	43	440	-	4.8	30	ブラック
★	CM-476-TYPE-3	ヴァリアブルシェルフ(TYPE-3)	530～850	43	440	-	5.1	50	ブラック

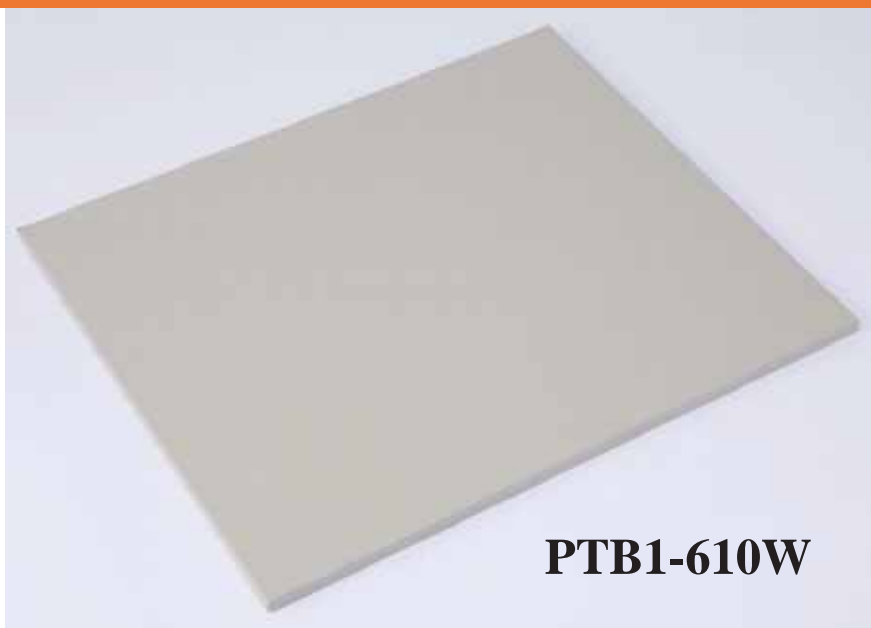

PTB1-610W

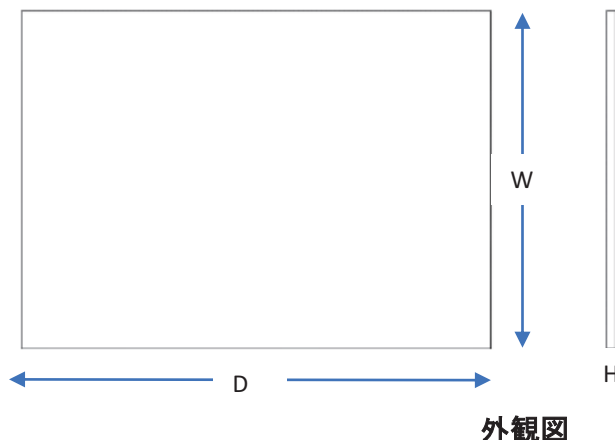

それぞれアンクルに対応した棚板をラインナップしております

奥行きは310mm～910mm

耐荷重は50kg～150kgまで取り揃えております

在庫区分	型番	名称	外形寸法(mm)			重量(kg)	耐荷重(kg)	適合サポートアンクル	標準色
			高さH	幅W	奥行D				
★	PTB1-310Y	棚板(フランク/中量)	12	440	310	2.0	50	PSA1-330/355/380/405	アイボリー
★	PTB1-410Y	〃	〃	〃	410	2.5	〃	PSA1-380/405/430/455/480/505	〃
★	PTB1-510Y	〃	〃	〃	510	3.1	〃	PSA1-480/505/530/555/580/605	〃
○	PTB1-610Y	〃	〃	〃	610	3.7	〃	PSA1-580/605/630/655/680/705	〃
★	PTB1-710Y	〃	〃	〃	710	4.3	〃	PSA1-680/705/730/755/780/805	〃
★	PTB1-810Y	〃	〃	〃	810	4.8	〃	PSA1-780/805/830/855/880/905	〃
★	PTB1-910Y	〃	〃	〃	910	5.4	〃	PSA1-880/905/930/955/980	〃
★	PTB2-310Y	棚板(フランク/重量)	25	440	310	3.0	100	PSA2-330/355/380/405	アイボリー
★	PTB2-410Y	〃	〃	〃	410	3.9	〃	PSA2-380/405/430/455/480/505	〃
★	PTB2-510Y	〃	〃	〃	510	4.7	〃	PSA2-480/505/530/555/580/605	〃
○	PTB2-610Y	〃	〃	〃	610	5.6	〃	PSA2-580/605/630/655/680/705	〃
★	PTB2-710Y	〃	〃	〃	710	6.5	〃	PSA2-680/705/730/755/780/805	〃
★	PTB2-810Y	〃	〃	〃	810	7.3	〃	PSA2-780/805/830/855/880/905	〃
★	PTB2-910Y	〃	〃	〃	910	8.2	〃	PSA2-880/905/930/955/980	〃
★	PTB3-310Y	棚板(フランク/特重量)	25	440	310	3.7	150	PSA3-330/355/380/405	アイボリー
★	PTB3-410Y	〃	〃	〃	410	4.6	〃	PSA3-380/405/430/455/480/505	〃
★	PTB3-510Y	〃	〃	〃	510	5.5	〃	PSA3-480/505/530/555/580/605	〃
★	PTB3-610Y	〃	〃	〃	610	6.4	〃	PSA3-580/605/630/655/680/705	〃
★	PTB3-710Y	〃	〃	〃	710	7.3	〃	PSA3-680/705/730/755/780/805	〃
★	PTB3-810Y	〃	〃	〃	810	8.2	〃	PSA3-780/805/830/855/880/905	〃
★	PTB3-910Y	〃	〃	〃	910	9.1	〃	PSA3-880/905/930/955/980	〃

※取り付けには対応したアンクルが必要となります

スリット付棚板

対応
ラック

CPH

LK

M

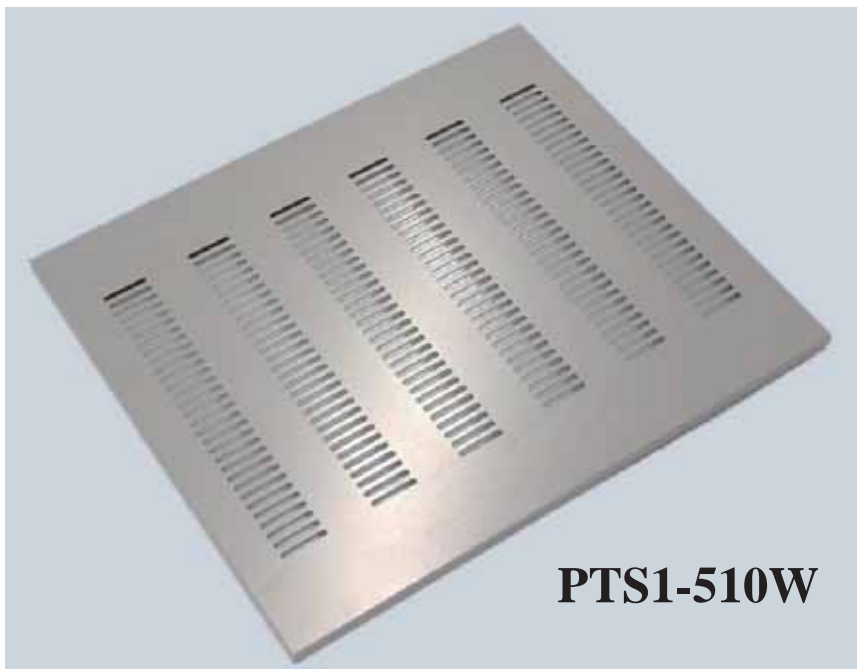

PTS1-510W

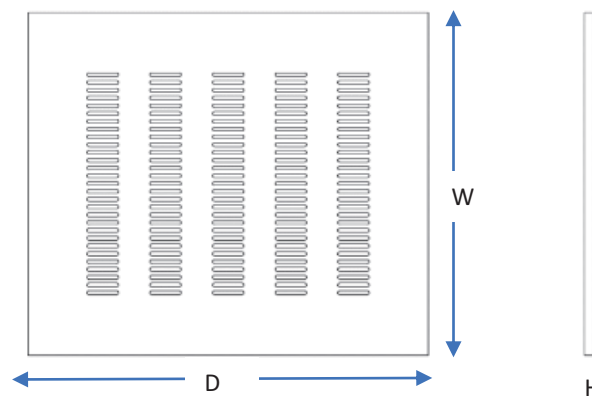

外観図

ケーブルや小さい製品のほう縛が可能なスリットを設けております

奥行きは310mm～910mm

耐荷重は50kg～150kgまで取り揃えております

在庫区分	型番	名称	外形寸法(mm)			重量(kg)	耐荷重(kg)	適合サポ-トアングル	標準色
			高さH	幅W	奥行D				
★	PTS1-310Y	棚板(スリット/中量)	12	440	310	1.9	50	PSA1-330/355/380/405	アイボリー
★	PTS1-410Y	〃	〃	〃	410	2.4	〃	PSA1-380/405/430/455/480/505	〃
○	PTS1-510Y	〃	〃	〃	510	2.9	〃	PSA1-480/505/530/555/580/605	〃
○	PTS1-610Y	〃	〃	〃	610	3.4	〃	PSA1-580/605/630/655/680/705	〃
★	PTS1-710Y	〃	〃	〃	710	3.9	〃	PSA1-680/705/730/755/780/805	〃
★	PTS1-810Y	〃	〃	〃	810	4.4	〃	PSA1-780/805/830/855/880/905	〃
★	PTS1-910Y	〃	〃	〃	910	5.0	〃	PSA1-880/905/930/955/980	〃
★	PTS2-310Y	棚板(スリット/重量)	25	440	310	2.8	100	PSA2-330/355/380/405	アイボリー
★	PTS2-410Y	〃	〃	〃	410	3.6	〃	PSA2-380/405/430/455/480/505	〃
★	PTS2-510Y	〃	〃	〃	510	4.4	〃	PSA2-480/505/530/555/580/605	〃
★	PTS2-610Y	〃	〃	〃	610	5.2	〃	PSA2-580/605/630/655/680/705	〃
★	PTS2-710Y	〃	〃	〃	710	6.0	〃	PSA2-680/705/730/755/780/805	〃
★	PTS2-810Y	〃	〃	〃	810	6.9	〃	PSA2-780/805/830/855/880/905	〃
★	PTS2-910Y	〃	〃	〃	910	7.7	〃	PSA2-880/905/930/955/980	〃
★	PTS3-310Y	棚板(スリット/特重量)	25	440	310	3.6	150	PSA3-330/355/380/405	アイボリー
★	PTS3-410Y	〃	〃	〃	410	4.4	〃	PSA3-380/405/430/455/480/505	〃
★	PTS3-510Y	〃	〃	〃	510	5.3	〃	PSA3-480/505/530/555/580/605	〃
★	PTS3-610Y	〃	〃	〃	610	6.2	〃	PSA3-580/605/630/655/680/705	〃
★	PTS3-710Y	〃	〃	〃	710	7.8	〃	PSA3-680/705/730/755/780/805	〃
★	PTS3-810Y	〃	〃	〃	810	8.7	〃	PSA3-780/805/830/855/880/905	〃
★	PTS3-910Y	〃	〃	〃	910	9.6	〃	PSA3-880/905/930/955/980	〃

※取り付けには対応したアングルが必要となります

軽量固定棚(スリット)

対応
ラック

CPH

LK

M



PTL-730W

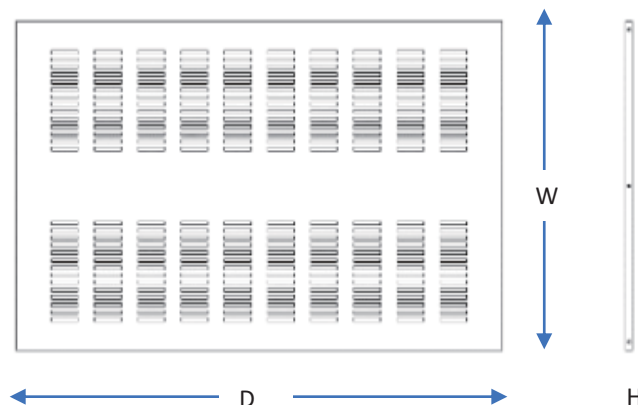

外観図

アンクル不要でラックマウント可能な棚板です
ケーブルや小さい製品のほう縛が可能なスリットを設けております
マウントピッチは330mm～730mmまで取り揃えております

在庫区分	型番	名称	マウントピッチ (mm)	外形寸法(mm)			重量 (kg)	耐荷重 (kg)	標準色
				高さH	幅W	奥行D			
★	PTL-330Y	スリット付軽量固定棚 MPO〇〇用	330	25	440	330	2.0	10	アベリー
★	PTL-355Y	〃	355	〃	〃	355	2.2	〃	〃
★	PTL-380Y	〃	380	〃	〃	380	2.2	〃	〃
★	PTL-405Y	〃	405	〃	〃	405	2.4	〃	〃
★	PTL-430Y	〃	430	〃	〃	430	2.5	〃	〃
★	PTL-455Y	〃	455	〃	〃	455	2.6	〃	〃
★	PTL-480Y	〃	480	〃	〃	480	2.7	〃	〃
★	PTL-505Y	〃	505	〃	〃	505	2.9	〃	〃
○	PTL-530Y	〃	530	〃	〃	536.2	3.0	〃	〃
★	PTL-555Y	〃	555	〃	〃	555	3.1	〃	〃
★	PTL-580Y	〃	580	〃	〃	580	3.2	〃	〃
★	PTL-605Y	〃	605	〃	〃	605	3.3	〃	〃
○	PTL-630Y	〃	630	〃	〃	630	3.4	〃	〃
★	PTL-655Y	〃	655	〃	〃	662.5	3.5	〃	〃
★	PTL-680Y	〃	680	〃	〃	680	3.6	〃	〃
★	PTL-705Y	〃	705	〃	〃	705	3.7	〃	〃
○	PTL-730Y	〃	730	〃	〃	730	3.9	〃	〃

収納棚(スリット)

対応
ラック

汎用

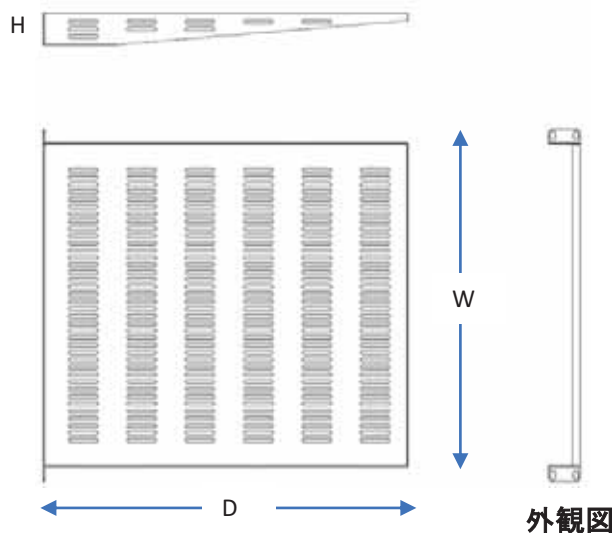
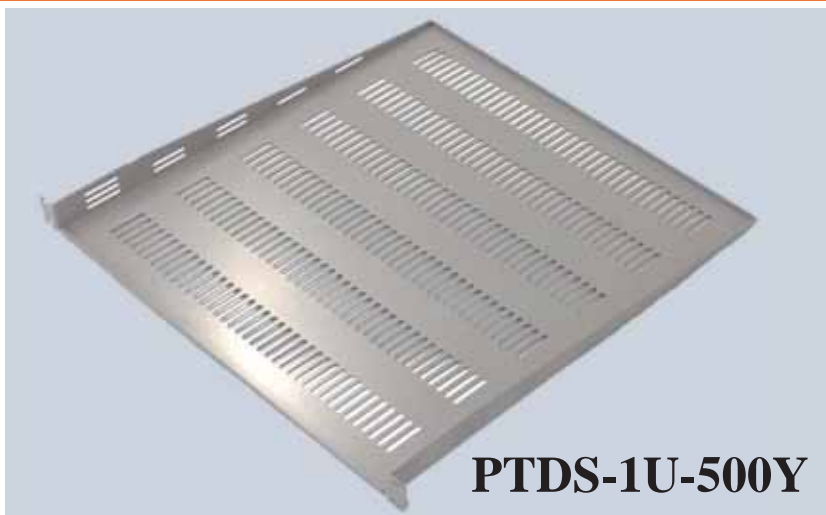

アンクル不要でラックマウント可能な棚板です
ケーブルや小さい製品のほう縛が可能なスリットを設けております
マウントピッチは150mm~500mmまで取り揃えております

在庫区分	型番	名称	外形寸法(mm)			重量(kg)	耐荷重(kg)	標準色
			高さH	幅W	奥行D			
★	PTDB-1U-150Y	収納棚(ブランク/1U)	43	440	150	1.0	10	アイボリー
★	PTDB-1U-200Y	〃	〃	〃	200	1.4	10	〃
★	PTDB-1U-250Y	〃	〃	〃	250	1.7	10	〃
★	PTDB-1U-300Y	〃	〃	〃	300	2.0	10	〃
★	PTDB-1U-350Y	〃	〃	〃	350	2.3	10	〃
★	PTDB-1U-400Y	〃	〃	〃	400	2.6	10	〃
★	PTDB-1U-450Y	〃	〃	〃	450	2.9	10	〃
★	PTDB-1U-500Y	〃	〃	〃	500	3.2	10	〃
★	PTDS-1U-150Y	収納棚(スリット/1U)	43	440	150	0.9	10	アイボリー
★	PTDS-1U-200Y	〃	〃	〃	200	1.2	10	〃
★	PTDS-1U-250Y	〃	〃	〃	250	1.4	10	〃
★	PTDS-1U-300Y	〃	〃	〃	300	1.7	10	〃
★	PTDS-1U-350Y	〃	〃	〃	350	1.9	10	〃
★	PTDS-1U-400Y	〃	〃	〃	400	2.2	10	〃
★	PTDS-1U-450Y	〃	〃	〃	450	2.4	9	〃
★	PTDS-1U-500Y	〃	〃	〃	500	2.6	7	〃
★	PTDB-2U-150Y	収納棚(ブランク/2U)	88	440	150	1.2	20	アイボリー
★	PTDB-2U-200Y	〃	〃	〃	200	1.5	20	〃
★	PTDB-2U-250Y	〃	〃	〃	250	1.8	18	〃
★	PTDB-2U-300Y	〃	〃	〃	300	2.2	18	〃
★	PTDB-2U-350Y	〃	〃	〃	350	2.5	17	〃
★	PTDB-2U-400Y	〃	〃	〃	400	2.8	16	〃
★	PTDB-2U-450Y	〃	〃	〃	450	3.2	15	〃
★	PTDB-2U-500Y	〃	〃	〃	500	3.5	15	〃
★	PTDS-2U-150Y	収納棚(スリット/2U)	88	440	150	1.0	20	アイボリー
★	PTDS-2U-200Y	〃	〃	〃	200	1.3	20	〃
★	PTDS-2U-250Y	〃	〃	〃	250	1.6	18	〃
★	PTDS-2U-300Y	〃	〃	〃	300	1.9	18	〃
★	PTDS-2U-350Y	〃	〃	〃	350	2.1	17	〃
★	PTDS-2U-400Y	〃	〃	〃	400	2.5	16	〃
★	PTDS-2U-450Y	〃	〃	〃	450	2.7	15	〃
★	PTDS-2U-500Y	〃	〃	〃	500	2.9	12	〃

※マウントに固定しての使用となります

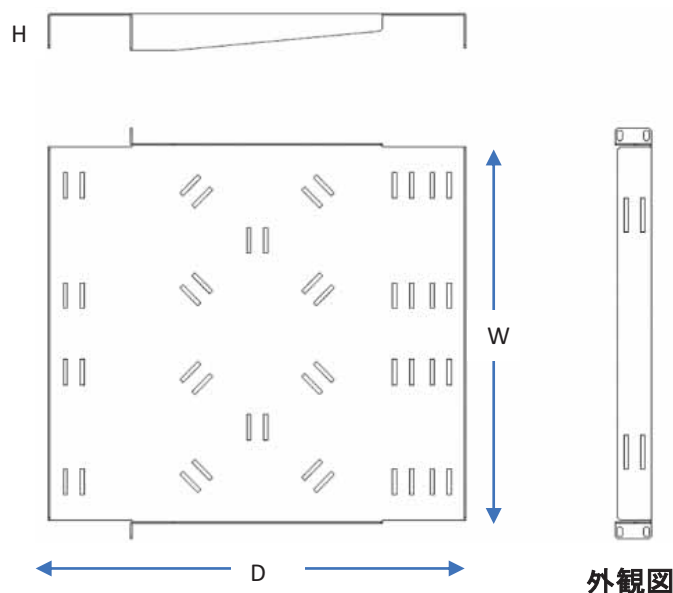
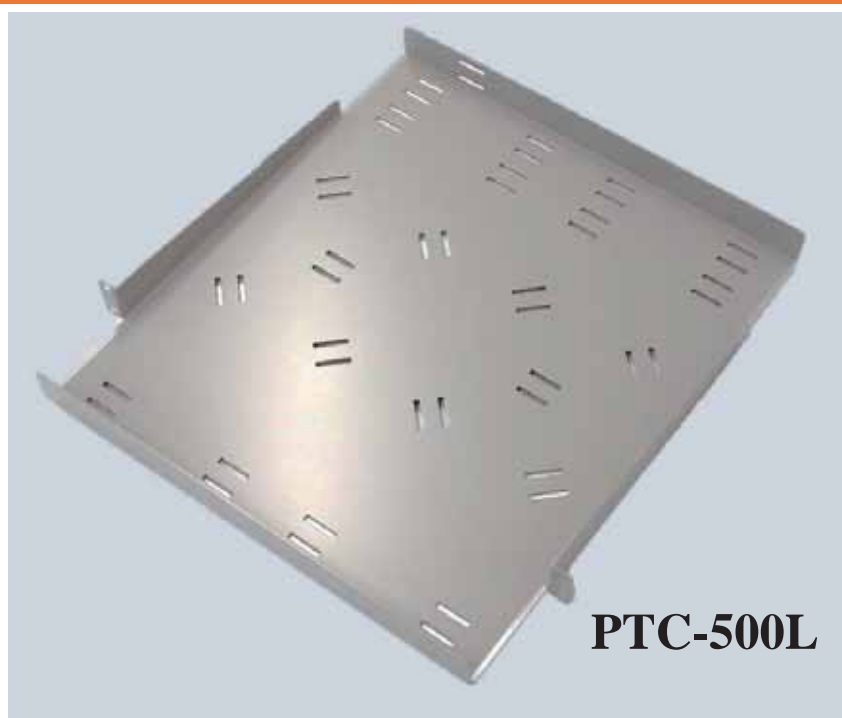

**ケーブルや小さい製品のほう縛が可能なスリットを設けております
また、前面に切り欠きを設けているため左右へも流すことが可能です**

耐荷重は5kg、前面切り欠きは50mm～100mm

マウントピッチはそれぞれ250mm～450mm、300mm～500mmまで取り揃えております

在庫区分	型番	名称	切欠き (前面より)	外形寸法(mm)			板厚 (mm)	重量 (kg)	耐荷重 (kg)	標準色
				高さH	幅W	奥行D				
★	PTC-250SY	ケーブル収納棚	50	43	482	250	1.6	1.9	5	アイボリー
★	PTC-350SY	〃	〃	〃	〃	350	1.6	2.5	〃	〃
★	PTC-450SY	〃	〃	〃	〃	450	2	3.5	〃	〃
★	PTC-300LY	〃	100	43	482	300	1.6	2.2	〃	アイボリー
★	PTC-400LY	〃	〃	〃	〃	400	1.6	2.7	〃	〃
○	PTC-500LY	〃	〃	〃	〃	500	1.6	3.4	〃	〃

在庫区分	型番	名称	切欠き (前面より)	外形寸法(mm)			板厚 (mm)	重量 (kg)	耐荷重 (kg)	塗装色
				高さH	幅W	奥行D				
★	PTCW-350Y	ワイヤースドル付ケーブル収納棚	なし	43	482	350	1.6	2.3	5	アイボリー
★	PTCW-450Y	〃	〃	〃	〃	450	1.6	2.9	〃	〃

※マウントに固定しての使用となります

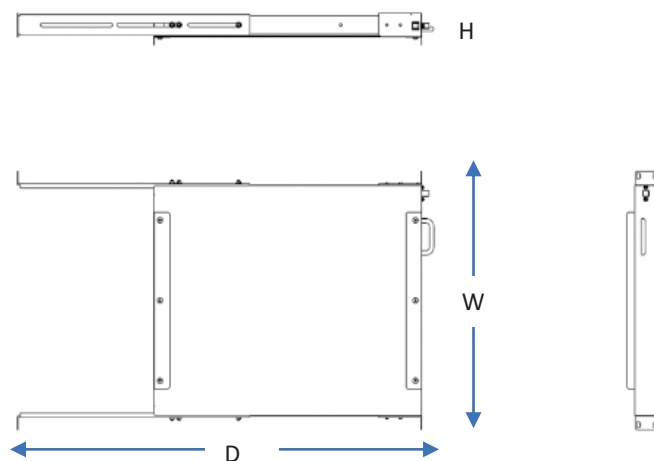
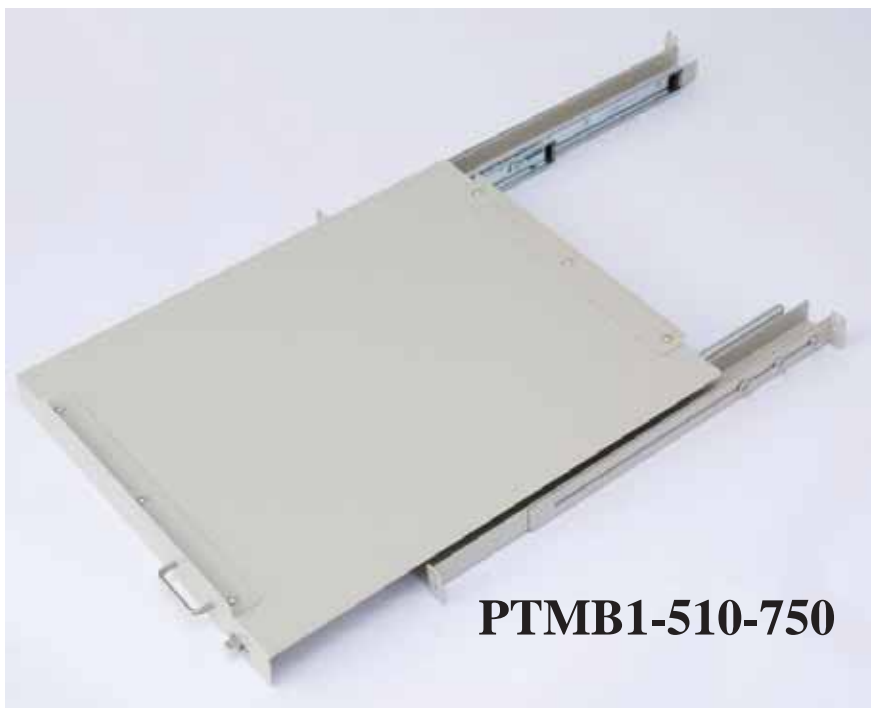

外観図

スライド式の収納棚

天面はブランクもしくはスリット付

耐荷重は50～100kg、

取付マウントピッチはそれぞれ510mm～750mm、660mm～830mm取り揃えております

在庫区分	型番	名称	外形寸法(mm)			取付マウントピッチ	重量(kg)	耐荷重(kg)	標準色
			高さH	幅W	奥行D				
★	PTMB1-510-750Y	スライド棚(ブランク/中量)	43.5	482	500	510～750	6.3	50	アイボリー
★	PTMB1-660-830Y	〃	〃	〃	600	660～830	7.3	〃	〃
★	PTMS1-510-750Y	スライド棚(スリット/中量)	〃	〃	500	510～750	5.8	〃	〃
★	PTMS1-660-830Y	〃	〃	〃	600	660～830	6.7	〃	〃
★	PTMB2-510-750Y	スライド棚(ブランク/重量)	85	482	500	510～750	8.1	100	〃
★	PTMB2-660-830Y	〃	〃	〃	600	660～830	9.4	〃	〃
★	PTMS2-510-750Y	スライド棚(スリット/重量)	〃	〃	500	510～750	7.5	〃	〃
★	PTMS2-660-830Y	〃	〃	〃	600	660～830	8.7	〃	〃

※前面背面マウントに固定しての使用となります
お客様にて調整の上ご使用ください

スライドBOX

対応
ラック

汎用



PBXB1-1U

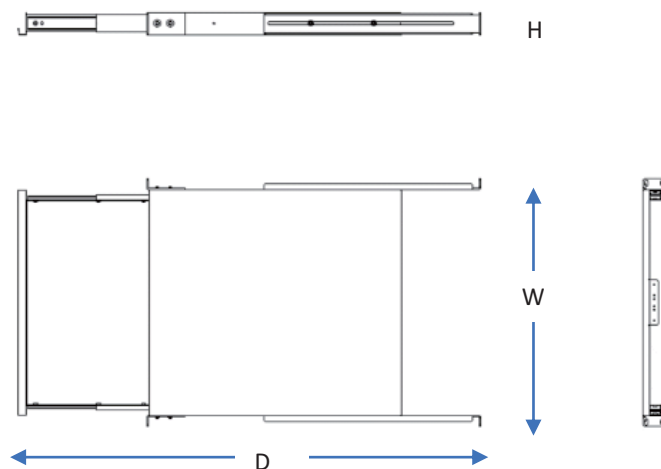

外観図

スライド式の収納棚

※標準色とは異なる製品になります

天面はブランクもしくはスリット付

耐荷重は50kg、1U～4U、奥行500mm～600mm

それぞれ鍵付き、鍵無し 取り揃えております

在庫区分	型番	名称	外形寸法(mm)			重量(kg)	耐荷重(kg)	塗装色
			高さH	幅W	奥行D			
★	PBXB1-1U-500Y	スライドBOX(ブランク／鍵無し)	44	482	500	7.8	50	アイボリー
★	PBXB1-1U-600Y	〃	44	〃	600	9.3	〃	〃
★	PBXB1-2U-500Y	〃	88	〃	500	10.2	〃	〃
★	PBXB1-2U-600Y	〃	88	〃	600	12.1	〃	〃
★	PBXB1-3U-500Y	〃	132	〃	500	12.4	〃	〃
★	PBXB1-3U-600Y	〃	132	〃	600	14.6	〃	〃
★	PBXB1-4U-500Y	〃	176	〃	500	14.6	〃	〃
★	PBXB1-4U-600Y	〃	176	〃	600	17.1	〃	〃
★	PBXB2-1U-500Y	スライドBOX(ブランク／鍵有り)	44	482	500	7.9	50	アイボリー
★	PBXB2-1U-600Y	〃	44	〃	600	9.4	〃	〃
★	PBXB2-2U-500Y	〃	88	〃	500	8.6	〃	〃
★	PBXB2-2U-600Y	〃	88	〃	600	10.0	〃	〃
★	PBXB2-3U-500Y	〃	132	〃	500	9.9	〃	〃
★	PBXB2-3U-600Y	〃	132	〃	600	11.6	〃	〃
★	PBXB2-4U-500Y	〃	176	〃	500	11.3	〃	〃
★	PBXB2-4U-600Y	〃	176	〃	600	13.1	〃	〃
★	PBXS1-1U-500Y	スライドBOX(スリット／鍵無し)	44	482	500	7.2	50	アイボリー
★	PBXS1-1U-600Y	〃	44	〃	600	8.6	〃	〃
★	PBXS1-2U-500Y	〃	88	〃	500	9.7	〃	〃
★	PBXS1-2U-600Y	〃	88	〃	600	11.4	〃	〃
★	PBXS1-3U-500Y	〃	132	〃	500	11.8	〃	〃
★	PBXS1-3U-600Y	〃	132	〃	600	13.9	〃	〃
★	PBXS1-4U-500Y	〃	176	〃	500	13.9	〃	〃
★	PBXS1-4U-600Y	〃	176	〃	600	16.4	〃	〃
★	PBXS2-1U-500Y	スライドBOX(スリット／鍵有り)	44	482	500	7.2	50	アイボリー
★	PBXS2-1U-600Y	〃	44	〃	600	8.6	〃	〃
★	PBXS2-2U-500Y	〃	88	〃	500	9.7	〃	〃
★	PBXS2-2U-600Y	〃	88	〃	600	11.5	〃	〃
★	PBXS2-3U-500Y	〃	132	〃	500	11.9	〃	〃
★	PBXS2-3U-600Y	〃	132	〃	600	14.0	〃	〃
★	PBXS2-4U-500Y	〃	176	〃	500	14.0	〃	〃
★	PBXS2-4U-600Y	〃	176	〃	600	16.5	〃	〃

※マウントに固定しての使用となります

側面用ケーブルサポート

対応
ラック

CPH

LK

M

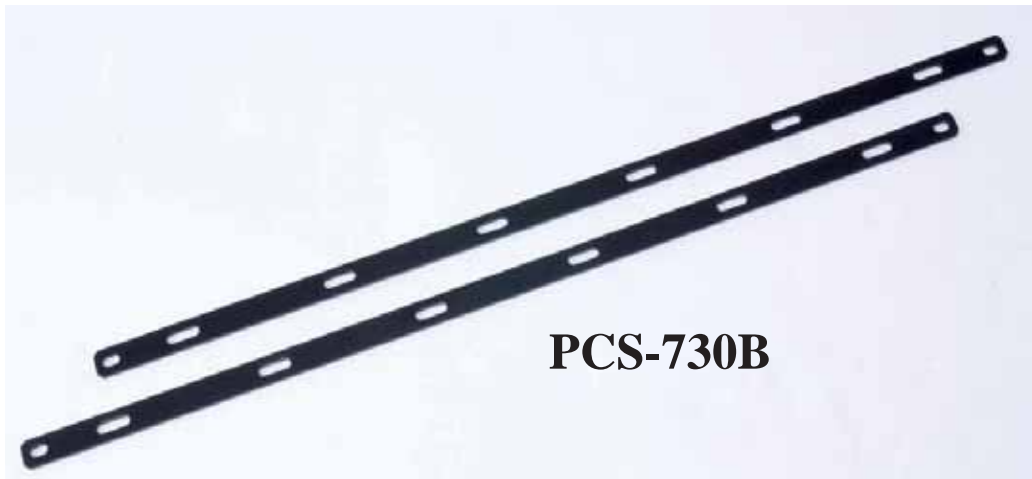

PCS-730B

外観図



ラック側面に取り付けるケーブルサポート
マウント横の取付穴を使用し、マウント間のケーブルほう縛を可能にします

マウントピッチ330mm～980mmまで対応可能

在庫 区分	型番	名称	外形寸法(mm)			重量 (kg)	標準色
			高さH	長さL	厚みt		
★	PCS-330N1	側面タイプケーブルサポート	16	210	3	0.07	ブラック
★	PCS-355N1	〃	〃	235	〃	0.08	〃
★	PCS-380N1	〃	〃	260	〃	0.08	〃
★	PCS-405N1	〃	〃	285	〃	0.09	〃
★	PCS-430N1	〃	〃	310	〃	0.10	〃
★	PCS-455N1	〃	〃	335	〃	0.11	〃
★	PCS-480N1	〃	〃	360	〃	0.11	〃
★	PCS-505N1	〃	〃	385	〃	0.12	〃
○	PCS-530N1	〃	〃	410	〃	0.13	〃
○	PCS-555N1	〃	〃	435	〃	0.14	〃
★	PCS-580N1	〃	〃	460	〃	0.15	〃
★	PCS-605N1	〃	〃	485	〃	0.16	〃
○	PCS-630N1	〃	〃	510	〃	0.18	〃
★	PCS-655N1	〃	〃	535	〃	0.19	〃
★	PCS-680N1	〃	〃	560	〃	0.19	〃
★	PCS-705N1	〃	〃	585	〃	0.20	〃
○	PCS-730N1	〃	〃	610	〃	0.21	〃
★	PCS-755N1	〃	〃	635	〃	0.22	〃
★	PCS-780N1	〃	〃	660	〃	0.23	〃
★	PCS-805N1	〃	〃	685	〃	0.24	〃
★	PCS-830N1	〃	〃	710	〃	0.33	〃
★	PCS-855N1	〃	〃	735	〃	0.33	〃
★	PCS-880N1	〃	〃	760	〃	0.32	〃
★	PCS-905N1	〃	〃	785	〃	0.32	〃
★	PCS-930N1	〃	〃	810	〃	0.32	〃
★	PCS-955N1	〃	〃	835	〃	0.32	〃
★	PCS-980N1	〃	〃	860	〃	0.32	〃

背面用ケーブルサポート

対応
ラック

汎用



PCR-040W

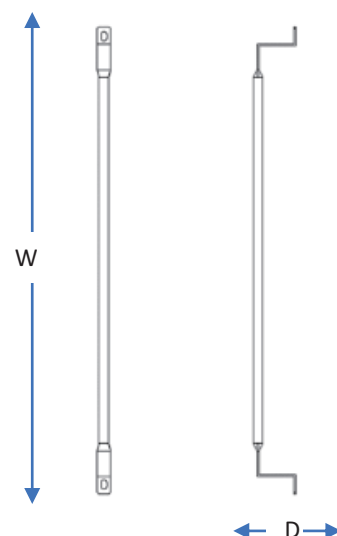

外観図

19インチラック前背面に取り付けるケーブルサポート

奥行きは0mm～250mmまで対応可能

在庫区分	型番	名称	外形寸法(mm)			重量(kg)	標準色
			外径Φ	幅W	奥行きD		
★	PCR1-FY	背面タイプケーブルサポート(19インチ)	10	485	0	0.26	アイトリー
★	PCR1-020Y	〃	〃	〃	20	0.27	〃
★	PCR1-030Y	〃	〃	〃	30	0.27	〃
○	PCR1-040Y	〃	〃	〃	40	0.28	〃
★	PCR1-050Y	〃	〃	〃	50	0.28	〃
○	PCR1-060Y	〃	〃	〃	60	0.28	〃
○	PCR1-070Y	〃	〃	〃	70	0.29	〃
★	PCR1-080Y	〃	〃	〃	80	0.29	〃
○	PCR1-090Y	〃	〃	〃	90	0.29	〃
○	PCR1-100Y	〃	〃	〃	100	0.30	〃
★	PCR1-110Y	〃	〃	〃	110	0.30	〃
★	PCR1-120Y	〃	〃	〃	120	0.31	〃
★	PCR1-130Y	〃	〃	〃	130	0.32	〃
★	PCR1-140Y	〃	〃	〃	140	0.32	〃
○	PCR1-150Y	〃	〃	〃	150	0.32	〃
★	PCR1-160Y	〃	〃	〃	160	0.33	〃
★	PCR1-170Y	〃	〃	〃	170	0.33	〃
★	PCR1-180Y	〃	〃	〃	180	0.34	〃
★	PCR1-190Y	〃	〃	〃	190	0.34	〃
★	PCR1-200Y	〃	〃	〃	200	0.35	〃
★	PCR1-210Y	〃	〃	〃	210	0.35	〃
★	PCR1-220Y	〃	〃	〃	220	0.35	〃
★	PCR1-230Y	〃	〃	〃	230	0.36	〃
★	PCR1-240Y	〃	〃	〃	240	0.37	〃
★	PCR1-250Y	〃	〃	〃	250	0.37	〃

※21インチ、23インチも対応可能です。ご相談ください

マウント面用ケーブルサポート

対応
ラック

汎用



PCA-C-100

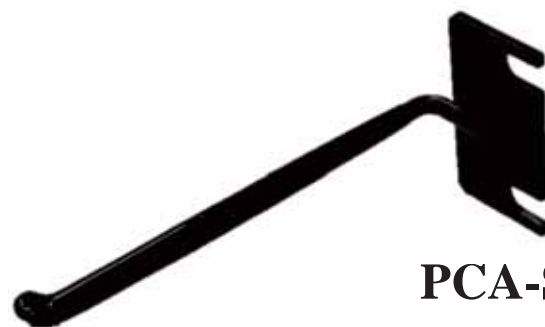

PCA-S-100

マウント面に取り付けるアームタイプケーブルサポート

奥行きはそれぞれ50mm～150mmまで対応可能

在庫 区分	型番	名称	外形寸法(mm)			重量 (kg)	標準色
			高さH	幅W	奥行D		
★	PCA-C-050	アームタイプケーブルサポート(マウント面用)	43	25	50	0.03	ブラック
○	PCA-C-100	〃	〃	〃	100	0.05	〃
★	PCA-C-110	〃	〃	〃	110	0.05	〃
★	PCA-C-120	〃	〃	〃	120	0.06	〃
★	PCA-C-130	〃	〃	〃	130	0.06	〃
★	PCA-C-140	〃	〃	〃	140	0.06	〃
○	PCA-C-150	〃	〃	〃	150	0.06	〃
★	PCA-S-050	〃	〃	〃	50	0.03	〃
○	PCA-S-100	〃	〃	〃	100	0.05	〃
★	PCA-S-110	〃	〃	〃	110	0.05	〃
★	PCA-S-120	〃	〃	〃	120	0.06	〃
★	PCA-S-130	〃	〃	〃	130	0.06	〃
★	PCA-S-140	〃	〃	〃	140	0.06	〃
○	PCA-S-150	〃	〃	〃	150	0.07	〃

マウント面用ケーブルサポート

対応
ラック

汎用



PCA-M-100



PCA-U-100

マウント面に取り付けるアームタイプケーブルサポート
奥行きはそれぞれ50mm～150mmまで対応可能

在庫区分	型番	名称	外形寸法(mm)			重量(kg)	標準色
			高さH	幅W	奥行D		
★	PCA-M-050	アームタイプケーブルサポート(マウント面用)	43	38	50	0.05	ブラック
★	PCA-M-100	〃	〃	〃	100	0.09	〃
★	PCA-M-110	〃	〃	〃	110	0.09	〃
★	PCA-M-120	〃	〃	〃	120	0.10	〃
★	PCA-M-130	〃	〃	〃	130	0.10	〃
★	PCA-M-140	〃	〃	〃	140	0.11	〃
★	PCA-M-150	〃	〃	〃	150	0.12	〃
★	PCA-U-050	〃	〃	〃	50	0.06	〃
★	PCA-U-100	〃	〃	〃	100	0.10	〃
★	PCA-U-110	〃	〃	〃	110	0.10	〃
★	PCA-U-120	〃	〃	〃	120	0.11	〃
★	PCA-U-130	〃	〃	〃	130	0.12	〃
★	PCA-U-140	〃	〃	〃	140	0.13	〃
★	PCA-U-150	〃	〃	〃	150	0.13	〃

マウント面用ケーブルサポート

対応
ラック

汎用



PCA-HS



PCA-HC

マウント側面に取り付ける特殊形状ケーブルサポート

在庫区分	型番	名称	外形寸法(mm)			重量(kg)	標準色
			高さH	幅W	奥行D		
○	PCA-HS	アームタイプケーブルサポート(側面用)	43	160	40	0.14	ブラック
★	PCA-HC	〃	43	200	40	0.14	〃
★	PCA-HL	〃	43	40	111	0.14	〃

1U チェア

“1Uサイズ”折り畳み式チェア

1Uに収まるトレイと椅子のセット
 椅子を持ち込めない・貸出のない場所でも
 作業時の負担を大幅に軽減
 弊社規定の耐荷重試験により耐久性も確認済み



専用収納トレイを用いて
 ラック内の1U分のスペースに収納可能



在庫区分	型番	名称	外形寸法(mm)			座面高さ	稼働範囲	重量(kg)	標準色
			高さH	幅W	奥行D				
★	CM-670S	1Uチェア(分割タイプ)	533	310	346	365	-	約3.5	-
★	T17DM1-F14	1Uチェア収納トレイ(旧:T17DM1-f14)	44	482	410	-	500~800	約3	-

※寸法は開脚時のものとなります

FDF (光ケーブル分配架)



光ケーブル分配架

- ・NTT波R12とNEBS Zone4の耐震試験をクリアした耐震性能
- ・側板の取り外しが可能なので架間連結が容易
- ・融着BOXを用いることで光ケーブル集約時の煩雑な作業を軽減

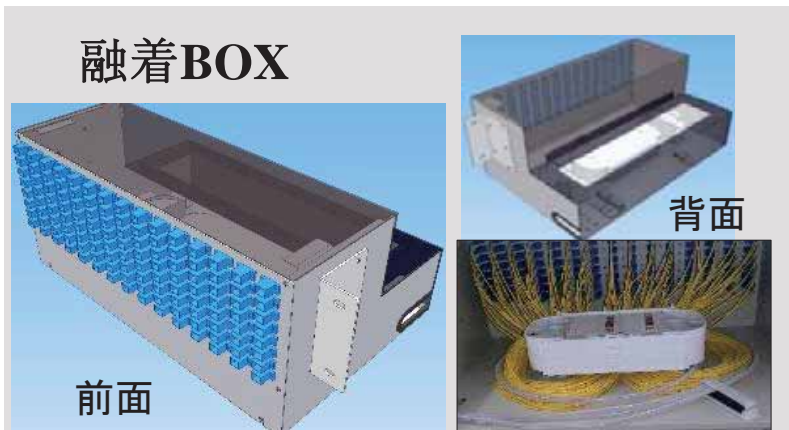

在庫区分	型番	名称	外形寸法(mm)			端子数	重量(kg)	標準色
			高さH	幅W	奥行D			
★	CFA210600795-008	FDF	2100	795	600	840芯	約165	IVORY
★	CFB210600795	FDF	2100	795	600	840芯	約165	IVORY

オーダーメイドカラーラック



お客様のご要望に合わせてラックをご製作
ロゴの貼り付けや、マウントのみ着色も可能

◆2013年製作コンセプトラック

ラック内の温度を示すLEDライトを搭載

延長枠

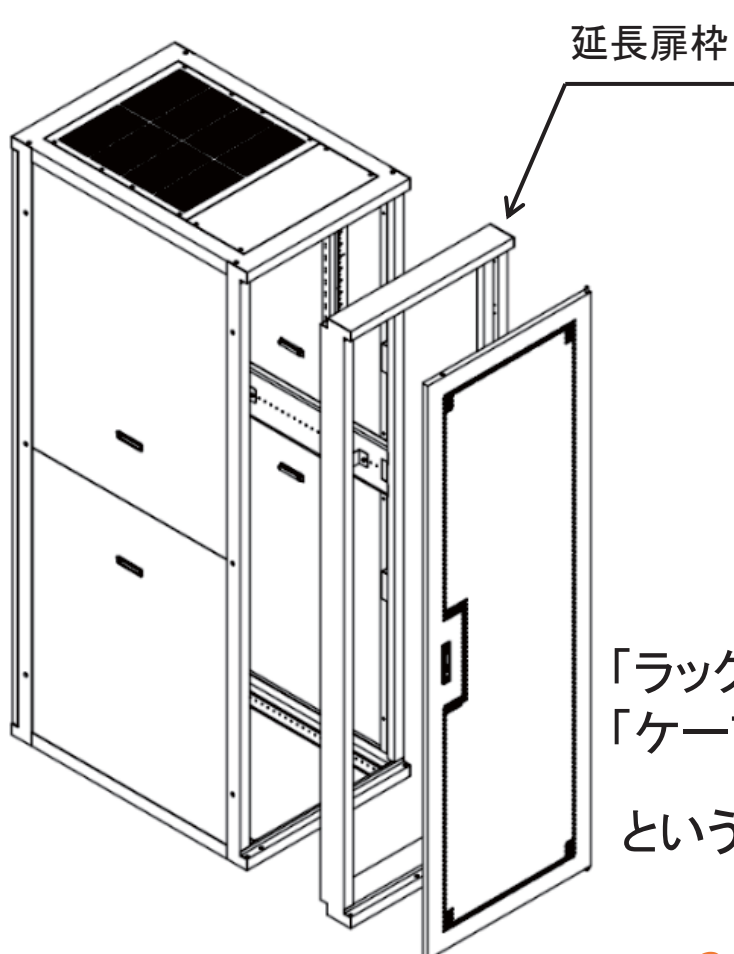

「ラックから搭載機器が飛び出してしまう」
「ケーブルで扉が閉まらない」

という、セキュリティの問題を解決します

イージーコンテイメント

様々な架列に対応するコンテイメント



- ・マグネット式の取付
- ・フレーム構造により、環境に合わせたカスタマイズが可能
架端がずれた環境や対向のない架列にも対応
- ・難燃シートの採用により、安全性も確保

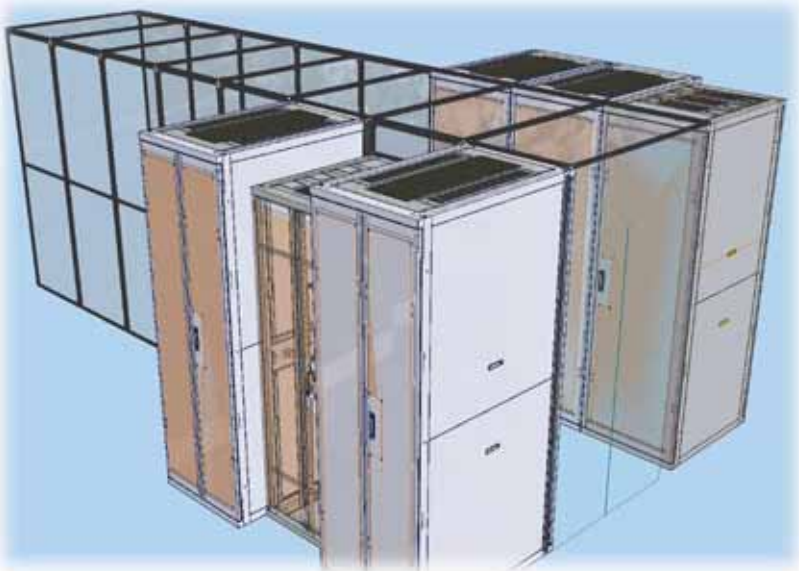

ヒートガード/ボトムカバー

ラックの左右上下/架下の 隙間も逃がさない

ラックの左右上下を埋めるヒートガード
架下の配線を整理するボトムカバー

ボトムカバーは配線の位置や量によって
穴位置を変更可能

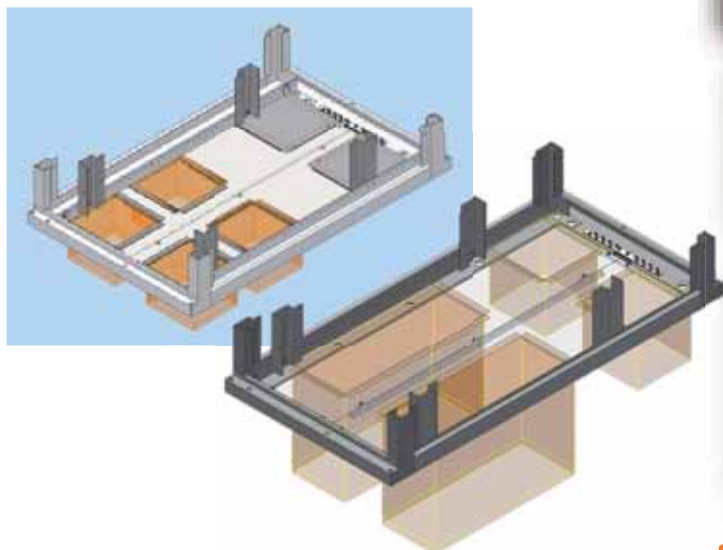

ブランクトレイ

吸気口が上部にある機器にも対応

機器上部に吸気口が設けられた機器
に対応したブランクパネル

吸気口奥にブランクパネルを設けることで
冷気の吸気は妨げず、
背面からの暖気の巻き戻りを防止

吸気口

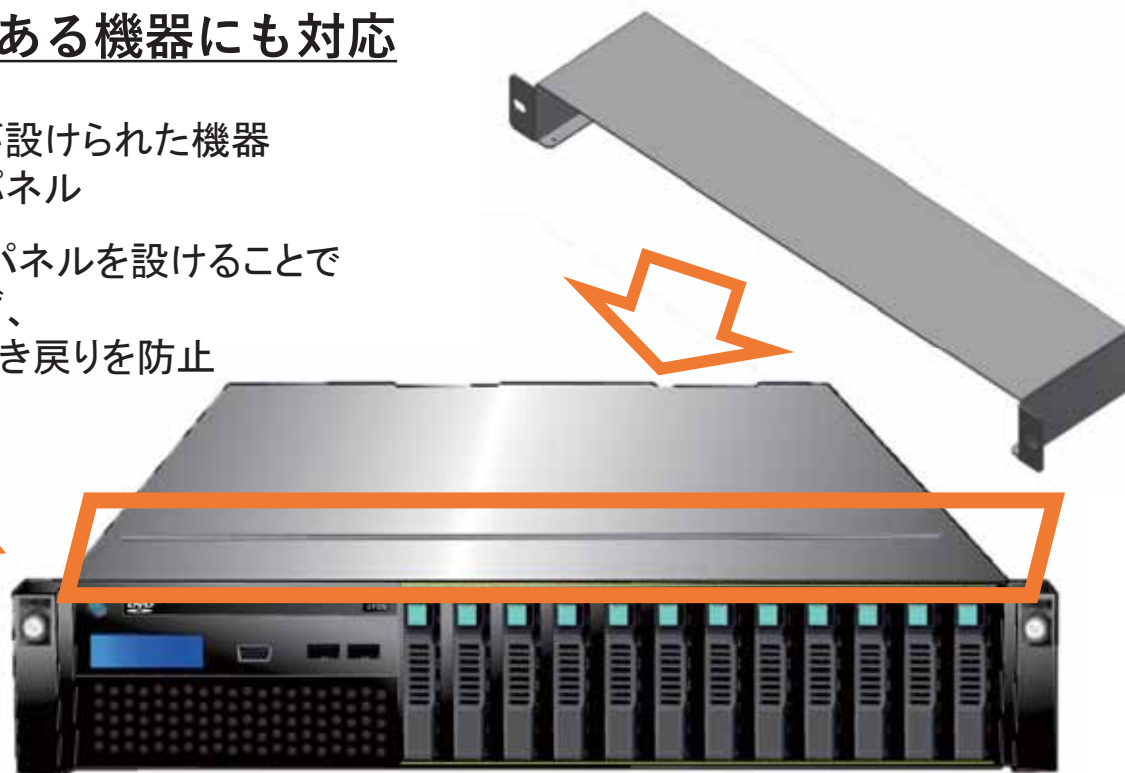

在庫区分	型番	名称	外形寸法(mm)			重量(kg)	標準色
			高さH	幅W	奥行D		
★	CM-918-A-IVORY	ブランクトレイ	41	482	101	0.5	アイボリー

エアチェンジャー

フリークの空調を均等化

フリークに設置することで
狙った箇所へ冷気を誘導

動力を必要としないので省エネにも

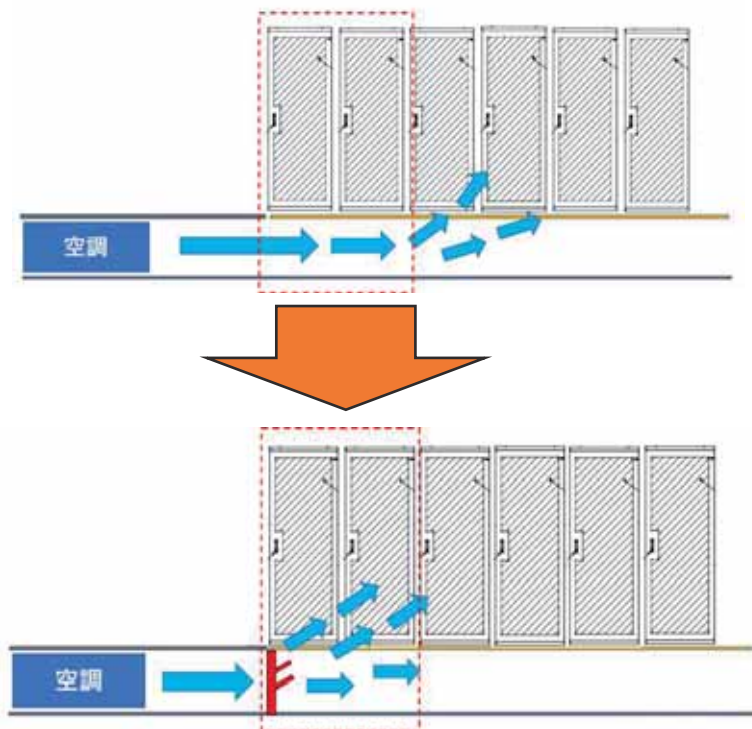

在庫区分	型番	名称	外形寸法(mm)			高さ稼働範囲	重量(kg)	標準色
			高さH	幅W	奥行D			
★	ARP-2F-A	エアチェンジャー(フィン2枚仕様 パネル黒)	-	602	25	402.5~740	2.60	-

カスタムPDU

あらゆるカスタムに対応

出力の規格・数、入力の規格・数はもちろん
ブレーカーの有無、
系統数やケーブル長にも対応
ぜひお気軽にご相談ください



※一部PSE未取得の製品がございます

CPモニリスト

通信障害なんて恐くない。
様々なロケーションで活躍する通信機器の復旧サービスです！

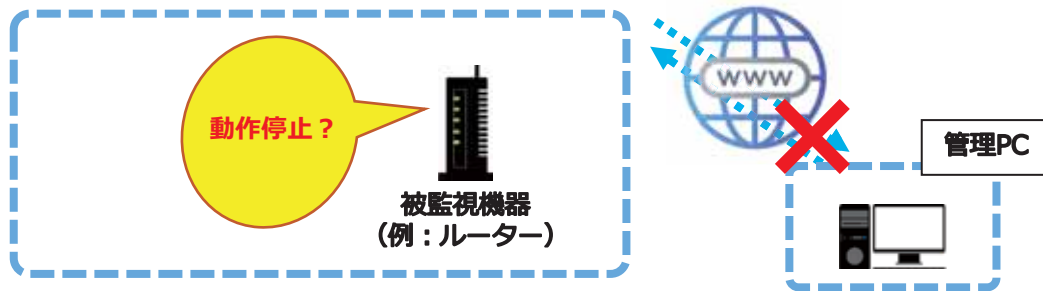

どんなに優秀な遠隔監視システムでも、通信に不具合が生じると現地の機器に指示が出せません

CPモニリストを現地の機器につなげておくだけで、特許取得の機能により、

電源再起動指示による自動復旧が可能です！

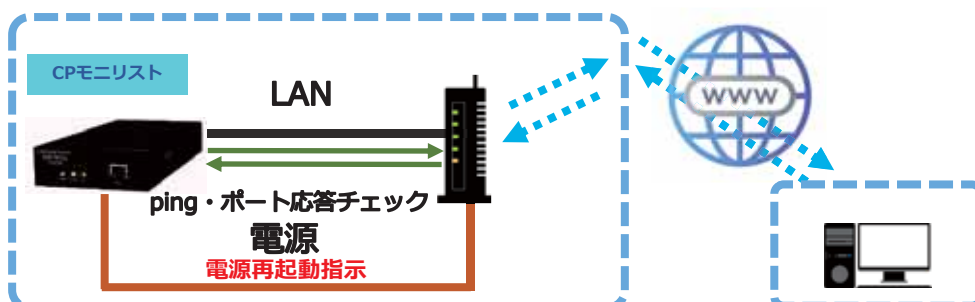

特殊製品

センターピアの充電保管庫なら、
ノートパソコン、タブレット、スマホ、VRゴーグル、無線機、工具・・・
“キレイに”、“まとめて”、“安全に”、充電しながら保管できます



センターピアのバッテリーなら、
BCP対策をはじめ、様々なシーンで活用頂けます



シェアオフィス

場所を移動した場合でも、
コンセントの差し替えが不要です。



ホテル・カフェ

コンセントの用意が難しいラウンジやテラスで
ご利用いただけます。



病院・クリニック

コンセントがない場所や混雑時の給電用
として利用可能です。



学校・避難施設

非常時に個別で充電が可能で、
一部設備の給電にも利用できます。

リン酸鉄リチウムイオンバッテリーを
製品に使用



高い重量エネルギー密度

鉛バッテリーの3倍以上のエネルギー密度
(137Wh/kg)



優れた安全性

発火・爆発の危険がない最も安全なリチウムイオン電池
国連勧告輸送試験UN38.3に合格



長寿命

放電サイクルが2000回以上でも、80%以上の電気容量を維持
※使用環境によって変動があります

個人で使用するサイズから
工場のバックアップ電源まで幅広く対応可能



⇒ご希望の筐体サイズ、電池容量でご提案可能

/ 会社概要 Company Overview

社名	センターピア株式会社
創業	2003年3月
設立	2007年1月
資本金	10,000,000円
決算月	12月
本社	〒103-0023 東京都中央区日本橋本町1-2-6 日本橋本町スクエア2階 TEL:03-6821-3052 FAX:03-6821-3053
野田工場	〒278-0035 千葉県野田市中野台530-1 TEL:04-7157-3350 FAX:04-7157-3360
代表取締役	上野 芳久
主要取引銀行	・ みずほ銀行 兜町支店 ・ 商工中金 渋谷支店 ・ きらぼし銀行 茅場町支店 ・ りそな銀行 東京中央支店 ・ 東京シティ信用金庫 本店

/ 事業内容 Businesses

- ・ 19インチサーバーラック及び周辺機器の設計・製造・販売
- ・ 事業継続計画(BCP)における、バッテリー及び筐体設計から周辺機器までの提案
- ・ IoTソリューションに関する企画及び製品開発

/ 地図 Access

東京本社

〒103-0023 東京都中央区日本橋本町1-2-6 日本橋本町スクエア2階

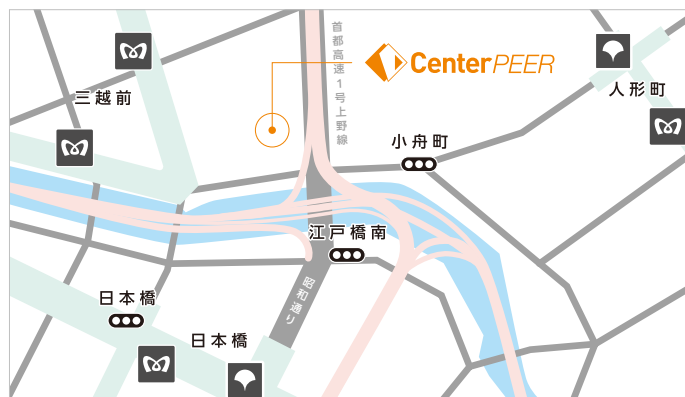

/ 沿革 History

- ・ 2003年3月 有限会社として創業
- ・ 2007年1月 センターピア株式会社として中央区に設立
- ・ 7月 埼玉自社工場建設完了(埼玉県草加市)電材製品の製造開始
- ・ 9月 エコ対応仕様ラックの製造開始
- ・ 2008年3月 耐震強度試験実施
- ・ 2008年6月 ウィスカフリー仕様ラックの製造開始
- ・ 2009年3月 本社、中央区日本橋兜町に移転
- ・ 2011年6月 Interop Tokyo2011に出展
- ・ 2012年1月 野田新工場開設(千葉県野田市)
- ・ 2013年2月 本社、中央区日本橋本町に移転
- ・ 2019年9月 「スマートシティ」事業のスタート
- ・ 2019年10月 京都スマートシティ EXPO2019に出展
- ・ 2020年2月 地方創生 EXPO2020に出展
- ・ 2021年12月 施設リノベーション EXPO2021に出展
茨城県常総市防災フェアに出展
- ・ 2022年4月 日本データセンター協会に加入
- ・ 2022年8月 「エアチェンジャー」が特許を取得
- ・ 2022年10月 第13回 Japan IT Week 秋
データセンター & ストレージ EXPO
に出展

野田工場

〒278-0035 千葉県野田市中野台530-1





センターピア株式会社

<https://www.centerpeer.com/>

本社

〒103-0023

東京都中央区日本橋本町 1-2-6 日本橋本町スクエア 2 階

TEL : 03-6821-3052 FAX : 03-6821-3053

野田工場

〒278-0035

千葉県野田市中野台 530-1

TEL : 04-7157-3350 FAX : 04-7157-3360

